



REPUBLIKA HRVATSKA  
PRIMORSKO-GORANSKA ŽUPANIJA

Upravni odjel  
za odgoj i obrazovanje

KLASA: 053-02/18-01/15;  
URBROJ: 2170/1-05/4-18-59  
Rijeka, 04. prosinca 2018. godine

**PRIJEDLOG ODLUKE  
O DAVANJU PRETHODNE SUGLASNOSTI  
OSNOVNOJ ŠKOLI MRKOPALJ ZA OSNIVANJE PRAVA  
GRAĐENJA U KORIST OPĆINE MRKOPALJ ZA POTREBE  
IZGRADNJE SPORTSKOG IGRALIŠTA NA POSTOJEĆEM  
ŠKOLSKOM IGRALIŠTU OSNOVNE ŠKOLE MRKOPALJ, BEZ  
NAKANDE**



Pročelnica

mr.sc. Edita Stilin

Materijal izradio

Darko Bodul, dipl. iur.

## I. PRAVNA OSNOVA

Zakonom o ustanovama („Narodne novine“ broj 76/93, 29/97,47/99, 35/08) u članku 58. Zakona propisano je da ustanova ne može bez suglasnosti osnivača, odnosno organa koji on odredi steći, opteretiti ili otuđiti nekretninu ili drugu imovinu čija je vrijednost veća od vrijednosti utvrđene aktom o osnivanju ili statutom ustanove. Temeljem predmetnog članka Zakona, davanje suglasnosti na odluke o raspolaganju imovinom, pravo je i dužnost Primorsko-goranske županije u odnosu na osnovne i srednje škole kojima je osnivač. Osnivač škola nije ujedno i vlasnik njihove imovine, no u raspolaganju vlasničkim pravima škole su ograničene potrebom da za svako stjecanje, opterećivanje ili otuđivanje nekretnina, kao i pokretnina veće vrijednosti, pribave suglasnost osnivača.

Odlukom o određivanju tijela za davanje suglasnosti školama čiji je osnivač Primorsko-goranska županija za raspolaganje imovinom (»Službene novine « broj 26/09) u članku 2. stavku 1. propisano je da se ovlašćuje Župan Primorsko-goranske županije za razmatranje zahtjeva škola i da odlučuje o davanju suglasnosti vezane uz stjecanje, opterećivanje ili otuđivanje nekretnina čija je vrijednost do 1.000.000,00 kuna (slovima: milijun kuna), te druge imovine u skladu s vrijednostima utvrđenima statutima škola.

## II. OBRAZLOŽENJE

Općina Mrkopalj obratila se Osnovnoj školi Mrkopalj (nastavno: Škola) sa zahtjevom za osnivanjem prava građenja radi izgradnje sportskog igrališta (atletske staza, borilište i sportski teren) na postojećem školskom igralištu Osnovne škole Mrkopalj.

Pravo građenja osnovalo na dijelu nekretnine u vlasništvu Škole, oznake k.č.br. 2282, ukupne površine 17662 m<sup>2</sup>, broj D.L. 9-3, a koju u naravi čine zemljište za sport i rekreaciju površine 9503 m<sup>2</sup>; dvorište površine 6238 m<sup>2</sup>; škola, Školska k.br. 2 površine 1898 m<sup>2</sup> i gospodarska zgrada površine 23 m<sup>2</sup>, sve upisano u zemljišnim knjigama Općinskog suda u Rijeci, Zemljišnoknjižni odjel Delnice, zk.ul.br. 2118 Mrkopalj – Nova.

Uz zahtjeva Školi Općina je dostavila:

- Glavni projekt uređenje sportskog igrališta u sklopu OŠ Mrkopalj (broj projekta 26/17-GP)
- nacrt ugovora o osnivanju prava građenja kojim je, između ostalog utvrđeno da se pravo građenja osniva na rok od 50 godine, bez naknade,

Nakon zaprimanja zahtjeva, Školski odbor Škole je na svojoj sjednici održanoj 29. studenog 2018. godine, na prijedlog ravnatelja donio Odluku (KLASA: 003-06/18-01/3; URBROJ: 2112-39-3-18-01) o davanju suglasnosti za osnivanje prava građenja u korist Općine, na 50 godine, bez naknade.

Istom odlukom utvrđeno je da realizacija projekta neće imati utjecaja na materijalno-financijsko poslovanje Škole, obzirom da će Općina osigurati potreba financijska sredstva za izgradnje sportskog igrališta (atletske staza, borilište i sportski teren) na postojećem školskom igralištu te druge troškove koji su neophodni za korištenje novoizgrađenog igrališta.

Prilog materijalu:

- Glavni projekt uređenje sportskog igrališta u sklopu OŠ Mrkopalj (broj projekta 26/17-GP)
- Odluka školskog odbora Škole
- ZK uložak broj 2118
- Posjedovni list broj 2118
- Kopija katastarskog plana
- Nacrt Ugovora o osnivanju prva građenja

### **III. IZNOS NOVČANIH SREDSTAVA POTREBNIH ZA PROVEDBU AKTA**

Za provođenje ovog akta nije potrebno osigurati sredstva u Proračunu Primorsko-goranske županije.

### **IV. PRIJEDLOG ZAKLJUČKA**

Slijedom navedenog, predlaže se Županu Primorsko-goranske županije da donese Zaključak u tekstu kako slijedi:

Na temelju članka 58. Zakona o ustanovama («Narodne novine» broj 76/93, 29/97, 47/99 i 35/08), članka 2. stavka 1. Odluke o određivanju tijela za davanje suglasnosti školama čiji je osnivač Primorsko-goranska županija za raspolaganje imovinom («Službene novine» broj 26/09), članka 52. točke 25. Statuta Primorsko-goranske županije („Službene novine PGŽ“ broj 23/09, 09/13, 25/13-pročišćeni tekst 5/18 i 8/18- pročišćeni tekst) i članka 25. stavka 1. Poslovnika o radu Župana Primorsko-goranske županije („Službene novine PGŽ“ broj 23/14, 16/15, 3/16 i 19/16-pročišćeni tekst), Župana Primorsko-goranske županije dana \_\_\_\_\_, donio je

### **Z a k l j u č a k**

Donosi se Odluka o davanju suglasnosti Osnovnoj školi Mrkopalj za osnivanjem prava građenja u korist Općine Mrkopalj za potrebe izgradnje sportskog igrališta na postojećem školskom igralištu Osnovne škole Mrkopalj, bez naknade.

(Odluka se nalazi u prilogu i sastavni je dio ovog Zaključka.)

KLASA:  
URBROJ:  
Rijeka,

**Župan**

**Zlatko Komadina, dipl.ing.**

Na temelju članka 58. Zakona o ustanovama («Narodne novine» broj 76/93, 29/97, 47/99 i 35/08), članka 2. stavka 1. Odluke o određivanju tijela za davanje suglasnosti školama čiji je osnivač Primorsko-goranska županija za raspolaganje imovinom («Službene novine» broj 26/09), članka 52. točke 25. Statuta Primorsko-goranske županije („Službene novine PGŽ“ broj 23/09, 09/13, 25/13-pročišćeni tekst 5/18 i 8/18- pročišćeni tekst) i članka 25. stavka 1. Poslovnika o radu Župana Primorsko-goranske županije („Službene novine PGŽ“ broj 23/14, 16/15, 3/16 i 19/16-pročišćeni tekst), Župana Primorsko-goranske županije dana \_\_\_\_\_, donio je

## **O D L U K U**

***o davanju suglasnosti Osnovnoj školi Mrkopalj za osnivanje prava građenja u korist Općine Mrkopalj za potrebe izgradnje sportskog igrališta na postojećem školskom igralištu Osnovne škole Mrkopalj, bez naknade***

### **Članak 1.**

Daje se suglasnost Osnovnoj školi Mrkopalj za osnivanje prava građenja u korist Općine Mrkopalj za potrebe izgradnje sportskog igrališta (atletske staza, borilište i sportski teren) na postojećem školskom igralištu Osnovne škole Mrkopalj, sukladno Glavnom projektu (broj 26/17-GP) izrađenom od strane Ureda ovlaštenog arhitekta Marina Hajdukovića mag. arh..

### **Članak 2.**

Pravo građenja osniva se na dijelu nekretnine oznake k.č.br. 2282, ukupne površine 17662 m<sup>2</sup>, broj D.L. 9-3, a koju u naravi čine zemljište za sport i rekreaciju površine 9503 m<sup>2</sup>; dvorište površine 6238 m<sup>2</sup>; škola, Školska k.br. 2 površine 1898 m<sup>2</sup> i gospodarska zgrada površine 23 m<sup>2</sup>, sve upisano u zemljišnim knjigama Općinskog suda u Rijeci, Zemljišnoknjižni odjel Delnice, zk.ul.br. 2118 Mrkopalj – Nova, u vlasništvu Škole.

### **Članak 3.**

Daje se suglasnost ravnatelju Škole za potpisivanje parcelacijskog elaborata kojim će se na dijelu zemljišne čestice iz članka 2. formirati zemljišna čestica za potrebe izgradnje sportskog igrališta.

### **Članak 4.**

Pravo građenja iz članka 1. ove odluke osniva se na 50 godine, bez naknade.

### **Članak 5.**

Obvezuje se Škola da nakon zaključenja Ugovora o osnivanju prava građenja, presliku istog dostavi na uvid Upravnom odjelu za odgoj i obrazovanje Primorsko-goranske županije.

### **Članak 6.**

Ova Odluka stupa na snagu na snagu danom donošenja.

**Župan**

**Zlatko Komadina, dipl.ing.**

KLASA:  
URBROJ:



REPUBLIKA HRVATSKA  
PRIMORSKO-GORANSKA ŽUPANIJA  
OPĆINA MRKOPALJ  
**Općinski načelnik**

KLASA: 402-07/18-01/09  
URBROJ: 2112-05-02-18-13  
Mrkopalj, 28.11.2018.

**OŠ MRKOPALJ  
ŠKOLSKA 2  
51315 MRKOPALJ**

**PREDMET: Zahtjev za osnivanje prava građenja na dijelu kč.br. 2282 k.o. Mrkopalj-nova  
-dostavlja se**

Poštovani,

dostavljamo vam zahtjev za osnivanje prava građenja na dijelu kč.br. 2282 k.o. Mrkopalj-nova u vlasništvu OŠ Mrkopalj radi uređenja sportskog igrališta – izgradnja atletske staze, borilišta i sportskih terena, na rok od 50 godina, bez naknade.

Općina Mrkopalj snosit će sve troškove realizacije projekta kao i troškove uporabe i održavanja objekta nakon njegove izgradnje, odnosno OŠ Mrkopalj neće imati nikakvih financijskih obveza.

Ukupna vrijednost projekta iznosi 4.594.975,00 kn sa PDV-om.

Planirana dinamika financiranja je prema sljedećem:

		Iznos (kn)	Opis radova
2018.	Izvedeno	393.575,00	-čišćenje terena od šikare, grmlja i ostalih polomljenih stabala -demontaža nadstrešnice, golova, zaštitne mreže -skidanje, ukljanjanje i deponiranje humusa sa dijela terena -iskolčenje trase i objekata na terenu -izvedeni široki strojni iskop terena radi niveliranja terena do predviđene kote (4320m <sup>3</sup> )
2019.	Planirano	950.000,00	-strojno skidanje postojećih asaltnih površina -geodetsko praćenje radova -dodatni iskopi i nasipi, Istovremeno planiranje i nabijanje nasipa do potrebne zbijenosti -planiranje pokosa nasipa izvan nasipa igrališta -strojno-ručni iskopi za smještaj linijske odvodnje oborinskih voda te smještaj rubnjaka s pripadajućim temeljima -strojni iskop raznih rovova za smještaj raznih potpornih zidova -izrada pješčane posteljice i zatrpavanje rovova iskopanim materijalom -ostala nasipavanja sa finim planiranjem svih površina na kojima je izvršen iskop i nasip

2020.	Planirano	950.000,00	-dobava, dovoz i izrada termodinamičke podloge -završna geodetska izmjera svih staza -u međuvremenu napraviti iskop i izraditi zid s južne strane koji će štiti sportske terene od nepovoljnih vremenskih uvjeta (kiša, snijeg)
2021.	Planirano	950.000,00	-proizvodnja, prijevoz i strojna ugradnja bitumeniziranog nosivog sloja -proizvodnja, prijevoz i ugradnja habajućeg sloja od asfalta -armirano-betonski trakasti temelji raznih potpornih zidova -dobava i dovoz materijala i izrada betonskih temelja, podloga i rubnjaka te izvedba točkastih temelja za nosače golova, koševa, zaštitne mreže
2022.	Planirano	950.000,00	-dobava i izrada sintetičke zaštitne podloge -dobava i ugradnja gumene atletske podloge -dobava i postavka potrebnog materijala za bacališta za kuglu -nabava, doprema i montaža PVC cijevi za oborinsku kanalizaciju -dobava i montaža kanala za linijsku odvodnju oborinskih voda -iscrtavanje potrebnih linija na terenu asfaltnom bojom
2023.	Planirano	401.400,00	-opremanje igrališta s rekvizitima potrebnim za skok u dalj, bacanje kugle, golovi za nogomet, rukomet -ugradnja nosača koševa -Zaštitna mreža -dječje sprave
<b>UKUPNO</b>		<b>4.594.975,00</b>	

S poštovanjem,

 Općinski načelnik  
 Josip Brozović  

REPUBLIKA HRVATSKA  
PRIMORSKO-GORANSKA ŽUPANIJA  
OŠ MRKOPALJ  
Mrkopalj, ŠKOLSKA 2

Klasa: 003-06/18-01/03  
Urboj: 2112-39-3-18-01  
Mrkopalj, 30.11.2018.g.

PRIMORSKO-GORANSKA ŽUPANIJA  
UPRAVNI ODJEL ZA ODGOJ I OBRAZOVANJE

Slogin kula 2,

51000 RIJEKA

Predmet: Odluka Školskog odbora

- prihvaćanje suglasnosti o prijedlogu nacrtu Ugovora o pravu građenja
- donošenje Odluke o prodaji zgrade Područne škole u Sungeru

Na sjednici Školskog odbora održanoj dana 29. studenog 2018.g. razmatran je prijedlog nacrtu Ugovora o pravu građenja te prijedlog Odluke o prodaji zgrade Područne škole u Sungeru.

Članovi Školskog odbora jednoglasno su prihvatili prijedlog nacrtu Ugovora o pravu građenja te Odluku o prodaji zgrade Područne škole u Sungeru .

Privitak:1. izvadak iz zapisnika

Predsjednica Školskog odbora:



/Zora Karlović/

Ravnatelj Škole:



/Dragutin Crnić, prof./



Na temelju članka 60. Statuta Osnovne škole Mrkopalj, Školski odbor Osnovne škole Mrkopalj na svojoj je sjednici održanoj dana 29.studenog.2018.g. donio je

**ODLUKU**

**O OSNIVANJU PRAVA GRAĐENJA  
NA ŠKOLSKOM ZEMLJIŠTU U KORIST OPĆINE MRKOPALJ**

**ČL. 1.**

Ovim se ugovorom osniva pravo građenja na zemljištu označenom kao k.č.br. 2280 k.o Mrkopalj, upisane u zemljišne knjige Općinskog suda u Delnicama, što u naravi predstavlja dio platoa veličine 9 500 m<sup>2</sup> za izgradnju građevine sportske namjene, kojim osnivač prava građenja opterećuje navedenu nekretninu pravom građenja u korist nositelja prava građenja, a radi izgradnje sportske građevine koju bi koristila lokalna zajednica i osnivač prava građenja...

**Čl. 2.**

Prihvća se nacrt Ugovora o osnivanju prava građenja koji čini sastavni dio ove odluke

**Čl. 3.**

Ovlašćuje se ravnatelj Škole da u skladu s Ugovorom o ostvarivanju prava građenja sklapa sve pravne poslove i obavlja aktivnosti vezane za provedbu ovog Ugovora

Pravo građenja osniva se na rok od 50 godina.

Pravo građenja osniva se bez naknade.

**Čl. 4.**

Ova odluka dostavlja se Osnivaču radi ishoda suglasnosti

Predsjednica Školskog odbora:

Zora Karlović



U Mrkoplju, 30.studenog.2018.g.

Klasa: 003-06/18-01/3

Urbroj: 2112-39-3-18-01





REPUBLIKA HRVATSKA  
DRŽAVNA GEODETSKA UPRAVA

NESLUŽBENA VERZIJA

## IZVOD IZ KATASTARSKOG PLANA

Približno mjerilo ispisa 1: 2000

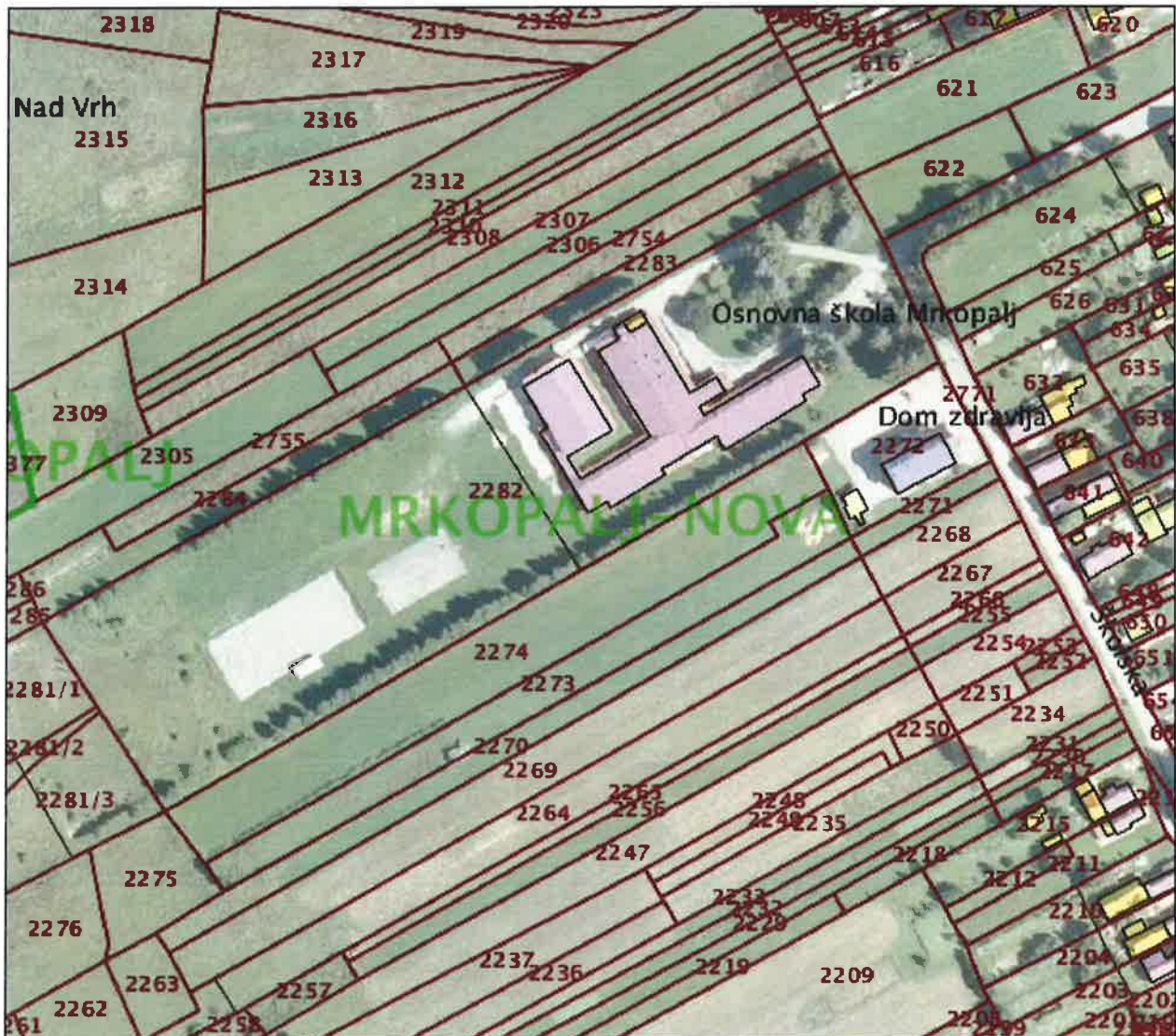

Datum ispisa: 03.12.2018



REPUBLIKA HRVATSKA

Općinski sud u Rijeci  
ZEMLJIŠNOKNJIŽNI ODJEL DELNICE  
Stanje na dan: 02.12.2018. 23:07

Katastarska općina: 337951, MRKOPALJ - NOVA

Broj ZK uložka: 2118

Broj zadnjeg dnevnika/Upravnog rješenja: 932-07/2018-09/4

Aktivne plombe:

## Izvadak iz BZP-a

A  
Posjedovnica  
PRVI ODJELJAK

Rbr.	Broj katastarske čestice	Broj D.L.	Adresa katastarske čestice/Način uporabe katastarske čestice/Način uporabe zgrade, naziv zgrade, kućni broj zgrade	Površina/m2	PPR
1.	2282	9-3	ŠKOLSKA ZEMLJIŠTE ZA SPORT I REKREACIJU DVORIŠTE ŠKOLA, ŠKOLSKA K.B. 2 GOSPODARSKA ZGRADA	17662 9503 6238 1898 23	
		<b>UKUPNO:</b>		<b>17662</b>	

B  
Vlastovnica

Rbr.	Sadržaj upisa	Primjedba
1.	Vlasnički dio: 1/1 OSNOVNA ŠKOLA MRKOPALJ, OIB: 67795112932, MRKOPALJ, ŠKOLSKA 2	

C  
Teretovnica

Rbr.	Sadržaj upisa	Iznos	Primjedba
	Tereta nema!		

Potvrđuje se da ovaj izvadak odgovara stanju baze zemljišnih podataka na datum 02.12.2018.  
Ispravni postupak za novoosnovanu zemljišnu knjigu za katastarsku općinu MRKOPALJ - NOVA počinje teći danom objave u Narodnim novinama i traje 30 dana od dana objave. Stoga se ovaj upis ne smatra istinitim i potpunim, pa se nitko ne može pozvati na to da je postupao s povjerenjem u njegovu istinitost ili potpunost (čl. 187 ZZK).

**REPUBLIKA HRVATSKA****Područni ured za katastar Rijeka  
ODJEL ZA KATASTAR NEKRETNINA DELNICE  
Stanje na dan: 02.12.2018. 23:07****Katastarska općina: 337951, MRKOPALJ - NOVA****Broj ZK uložka: 2118**Broj zadnjeg dnevnika/Upravnog rješenja: 932-07/2018-09/4  
Aktivne plombe:**Izvadak iz BZP-a****A  
Posjedovnica  
PRVI ODJELJAK**

Rbr.	Broj katastarske čestice	Broj D.L.	Adresa katastarske čestice/Način uporabe katastarske čestice/Način uporabe zgrade, naziv zgrade, kućni broj zgrade	Površina/m <sup>2</sup>	PPR
1.	2282	9-3	ŠKOLSKA ZEMLJIŠTE ZA SPORT I REKREACIJU DVORIŠTE ŠKOLA, ŠKOLSKA K.B. 2 GOSPODARSKA ZGRADA	17662 9503 6238 1898 23	
		<b>UKUPNO:</b>		<b>17662</b>	

**B  
Vlastovnica**

Rbr.	Sadržaj upisa	Primjedba
1.	Vlasnički dio: 1/1 OSNOVNA ŠKOLA MRKOPALJ, OIB: 67795112932, MRKOPALJ, ŠKOLSKA 2	

**C  
Teretovnica**

Rbr.	Sadržaj upisa	Iznos	Primjedba
	Tereta nema!		

Potvrđuje se da ovaj izvadak odgovara stanju baze zemljišnih podataka na datum 02.12.2018.  
Ispravni postupak za novoosnovanu zemljišnu knjigu za katastarsku općinu MRKOPALJ - NOVA počinje teći danom objave u Narodnim novinama i traje 30 dana od dana objave. Stoga se ovaj upis ne smatra istinitim i potpunim, pa se nitko ne može pozvati na to da je postupao s povjerenjem u njegovu istinitost ili potpunost (čl. 187 ZZK).

**OSNOVNA ŠKOLA d.o.o., Mrkopalj, Školska 2, OIB: 67795112932, zastupana po z.z. i ravnatelju Dragutinu Crniću, s jedne strane (u daljnjem tekstu: davatelj prava građenja)**

i

**OPĆINA MRKOPALJ, Mrkopalj, Stari kraj 3, OIB: 48574138806, zastupana po Općinskom načelniku Josipu Brozoviću, s druge strane (u daljnjem tekstu: nositelj prava građenja)**

(u daljnjem tekstu: ugovorne strane)

zaključili su u Delnicama dana 22. studenog 2018. godine slijedeći

## **UGOVOR O OSNIVANJU PRAVA GRAĐENJA**

### **Članak 1.**

Ugovorne strane utvrđuju da je davatelj prava građenja vlasnik 1/1 dijela nekretnine upisane u zemljišnim knjigama Općinskog suda u Rijeci, Zemljišnoknjižni odjel Delnice u zk.ul.br. Mrkopalj – Nova označene kao k.č.br. 2282 Školska ukupne površine 17662 m<sup>2</sup>, broj D.L. 9-3, a koju u naravi čine zemljište za sport i rekreaciju površine 9503 m<sup>2</sup>; dvorište površine 6238 m<sup>2</sup>; škola, Školska k.br. 2 površine 1898 m<sup>2</sup> i gospodarska zgrada površine 23 m<sup>2</sup>.

### **Članak 2.**

Vlasnik zemljišta, odnosno davatelj prava građenja temeljem članka 280. i 287. Zakona o vlasništvu i drugim stvarnim pravima („Narodne novine“ broj 91/96, 73/00, 114/01, 79/06, 141/06, 146/08, 38/09, 90/10, 152/14, 81/15 – pročišćeni tekst, dalje u tekstu ZV-a), opterećuje pravom građenja građevinsku česticu iz članka 1. ovog Ugovora u korist nositelja prava građenja.

### **Članak 3.**

Ovim se Ugovorom osniva pravo građenja na dijelu nekretnine opisane u članku 1. ovog Ugovora, a koji će dio biti posebno preciziran parcelacijskim elaboratom koji se ima izraditi o trošku nositelja prava građenja, a davatelj prava građenja opterećuje pravom građenja predmetnu nekretninu iz članka 1. ovog Ugovora u korist nositelja prava građenja, u svrhu uređenja sportskog igrališta – izgradnje atletske staze, borilišta i sportskih terena na postojećem školskom igralištu u sklopu Osnovne škole Mrkopalj.

### **Članak 4.**

Ovaj se Ugovor sklapa na rok od 50 (slovima: pedeset) godina.

Nakon proteka roka iz stavka 1. ovoga članka postoji mogućnost daljnjeg produženja prava građenja osnovanog ovim Ugovorom uz obvezu nositelja prava građenja da o svojoj namjeri pravodobno izvijesti davatelja prava građenja.

#### **Članak 5.**

Pravo građenja iz članka 3. ovog Ugovora na nekretnini opisanoj u članku 1. ovog Ugovora osniva se bez naknade.

Nositelj prava građenja obvezuje se snositi sve troškove realizacije projekta kao i troškove uporabe i održavanja objekta nakon njegove izgradnje, odnosno davatelj prava građenja osnovom ovog Ugovora nema nikakvih financijskih obveza.

Ugovorne strane suglasno utvrđuju da će nositelj prava građenja financirati projekt iz članka 3. ovog Ugovora te se isti obvezuje snositi troškove uporabe i održavanja objekta.

#### **Članak 6.**

Davatelj prava građenja jamči nositelju prava građenja da je nekretnina koja je predmet ovog Ugovora isključivo i u cijelosti vlasništvo davatelja prava građenja te da ne postoji neko pravo trećega koje isključuje, umanjuje ili ograničava prava nositelja prava građenja, a posebno da ta nekretnina nije opterećena nikakvim uknjiženim ili neuknjiženim teretima.

#### **Članak 7.**

Temeljem odredbe članka 281. ZV-a i ovoga Ugovora nositelj prava građenja postaje vlasnikom novosagrađene građevine sukladno projektnoj dokumentaciji broj 45/18-GP izrađenoj po Uredu ovlaštenog arhitekta Marina Hajdukovića, mag. arh., Rijeka, Pomerio 7.

#### **Članak 8.**

Davatelj prava građenja suglasan je da se pravo građenja iz članka 3. ovog Ugovora upiše kao teret u istom zemljišnoknjižnom ulošku, a da se kao posebno zemljišno knjižno tijelo upiše u posjedovnicu za ovu svrhu osnovanog zemljišnoknjižnog uloška, u korist nositelja prava građenja, te da se nositelj prava građenja upiše u vlastovnicu novoosnovanog zemljišnoknjižnog uloška kao i da izvrši odgovarajuću provedbu u katastarskoj evidenciji Državne geodetske uprave, u područnom uredu za katastar.

#### **Članak 9.**

Nositelj prava građenja može, samo uz pisanu prethodnu suglasnost ili odobrenje davatelja prava građenja, u svrhu iz članka 3. ovoga Ugovora, predmetno pravo građenja zajedno sa svojim pravima i obvezama iz ovog Ugovora prenijeti na treće osobe i/ili ga opteretiti nekim od stvarnih prava, s tim da takvi tereti ne mogu biti zasnovani na razdoblje dulje od razdoblja na koje je sklopljen ovaj Ugovor o osnivanju prava građenja.

#### **Članak 10.**

Ugovorne strane suglasne su da novoizgrađena građevina koja je u vlasništvu nositelja prava građenja ne može biti opterećena teretom ukoliko nad davateljem prava građenja bude otvoren stečajni postupak ili bilo koji drugi postupak s ciljem prestanka njegova subjektiviteta, kao i ako protiv davatelja prava građenja bude pokrenut ovršni postupak u kojem je doneseno pravomoćno rješenje o ovrsi i donesen zaključak o prodaji prava građenja.

#### **Članak 11.**

Istekom prava građenja, nositelj prava građenja imat će prvenstvo prilikom ponovnog osnivanja prava građenja na istoj nekretnini, odnosno u slučaju prodaje iste, imat će pravo prvokupa.

#### **Članak 12.**

Projekt opisan u članku 3. ovoga Ugovora nositelj prava građenja obvezuje se realizirati u roku od 5 (slovima: pet) godina od dana sklapanja ovog Ugovora.

Nakon proteka roka iz stavka 1. ovoga članka postoji mogućnost daljnjeg produženja roka realizacije projekta posebnim pisanim dodatkom Ugovora uz suglasnost objiju ugovornih strana i to samo u slučaju da je rok realizacije projekta prekoračen iz objektivnih razloga, odnosno bez krivnje nositelja prava građenja.

#### **Članak 13.**

Nositelj prava građenja stupa u posjed nekretnine upisane u članku 1. ovoga Ugovora danom stupanja na snagu ovog Ugovora, a Ugovor stupa na snagu danom ovjere potpisa kod javnog bilježnika.

#### **Članak 14.**

Sve troškove u svezi ovjere ovog Ugovora, postupka upisa osnivanja prava građenja temeljem ovog Ugovora u zemljišnim knjigama, kao i eventualne troškove plaćanja poreza i svih drugih troškova proizašlih iz ovog Ugovora, terete nositelja prava građenja.

Davatelj prava građenja nositelju prava građenja daje suglasnost za ishodenje svih potrebnih upisa, dozvola i suglasnosti kod svih institucija u svrhu realizacije i financiranje projekta.

#### **Članak 15.**

Na sve odnose koji nisu regulirani ovim Ugovorom primjenjivat će se odredbe Zakona o vlasništvu i drugi stvarnim pravima, kao i odredbe Zakona o obveznim odnosima.

#### **Članak 16.**

Za vrijeme djelovanja više sile, odgađa se ispunjavanje obveza ugovornih strana. Višom silom smatraju se događaji i okolnosti koji ometaju ili onemogućavaju ispunjavanje ugovornih obveza, a koji su takve prirode da na njih ugovorne strane objektivno ne mogu utjecati, da njihovo djelovanje umanje, otklone ili ukinu.

O početku i prestanku djelovanja više sile pogođena ugovorna strana mora u roku, ne dužem od 72 sata, i na pouzdan način, izvijestiti drugu ugovornu stranu.

#### **Članak 17.**

Sve ugovoreno iz ovog Ugovora, ugovorne strane mogu Aneksom mijenjati samo uz obostranu suglasnost i po sporazumu koji mora biti sačinjen u pismenom obliku.

#### **Članak 18.**

Za slučaj spora po ovom Ugovoru stranke su suglasne da će eventualne sporove rješavati dogovorno, a u slučaju nemogućnosti rješavanja istih, postupak će se voditi pred stvarno nadležnim sudom.

#### **Članak 19.**

Ugovorne strane prihvaćaju prava i obveze iz ovog Ugovora te ga u znak prihvata vlastoručno potpisuju i svoje potpise ovjeravaju kod javnog bilježnika.

#### **Članak 20.**

Ovaj Ugovor je sklopljen u 4 (četiri) istovjetna primjerka koji imaju snagu izvornika i od kojih svaka strana zadržava po dva primjerka

Za O.Š. Mrkopalj

Za Općinu Mrkopalj

**UREĐ OVLASŢENOG ARHITEKTA**  
**MARIN HAJDUKOVIĆ, mag.arh.**  
Pomerlo 7, 51000 Rijeka  
mob: +385 98 491 381, mail: marin.hajdukovic79@gmail.com  
IBAN: HR9423600001102418325  
OIB: 48920235687

**INVESTITOR:**

**OPĆINA MRKOPALJ**

Stari Kraj 3,  
51 315 Mrkopalj  
OIB: 48574138806

**GRAĐEVINA:**

UREĐENJE SPORTSKOG IGRALIŠTA  
U SKLOPU OŠ MRKOPALJ U MRKOPLJU

**RAZINA RAZRADE PROJEKTA:**

GLAVNI PROJEKT

**BROJ PROJEKTA:**

26/17-GP

**MAPA 1:**

- ARHITEKTONSKI PROJEKT
- TROŠKOVNIK

**PROJEKTANT ARHITEKTONSKOG DIJELA:**

MARIN HAJDUKOVIĆ, mag.arh.

**GLAVNI PROJEKTANT:**

MARIN HAJDUKOVIĆ, mag.arh.

**DIREKTOR:**

MARIN HAJDUKOVIĆ, mag.arh.

Rijeka, lipanj 2018. godine





UREĐ OVLAŠTENOG ARHITEKTA  
**MARIN HAJDUKOVIĆ**, mag.arh.  
Pomerlo 7, 51000 Rijeka  
mob: +385 98 491 381, mail: marin.hajdukovic79@gmail.com  
IBAN: HR9423600001102418325  
OIB: 48920235687

**BROJ PROJEKTA: 26/18-GP**

**GRAĐEVINA: REKONSTRUKCIJA ATLETSKE STAZE SA POPRATNIM  
SADRŽAJIMA**

**INVESTITOR: GRAD VUKOVAR**

**PROJEKT: GLAVNI PROJEKT**

PROJEKTANT  
ARHITEKTONSKOG  
PROJEKTA :

**MARIN HAJDUKOVIĆ**, mag.arh.

GLAVNI  
PROJEKTANT:

**MARIN HAJDUKOVIĆ**, mag.arh.

BROJ PROJEKTA: 45/18-GP

GRAĐEVINA:

**UREĐENJE SPORTSKOG IGRALIŠTA U SKLOPU OŠ MRKOPALJ**

INVESTITOR:

**OPĆINA MRKOPALJ**

PROJEKT:

**GLAVNI PROJEKT**

## **POPIS KNJIGA:**

### **MAPA 1**

ARHITEKTONSKI PROJEKT  
TROŠKOVNIK

## SADRŽAJ:

### OPĆA DOKUMENTACIJA

- REGISTRACIJA TVRTKE
- RJEŠENJE GLAVNOG PROJEKTANTA
- IZJAVA GLAVNOG PROJEKTANTA
- IZJAVA PROJEKTANTA ARHITEKTONSKOG PROJEKTA
- RJEŠENJE PROJEKTANTA ARHITEKTONSKOG PROJEKTA

### 1.A. ARHITEKTONSKI PROJEKT

#### 1.1.A. TEKSTUALNI DIO

- |  |      |
|--|------|
| 1. TEHNIČKI OPIS                           | str. |
| 2. PROGRAM KONTROLE I OSIGURANJA KVALITETE | str. |
| 3. PRIKAZ PRIMIJENJENIH ZAKONA I PROPISA   | str. |
| 4. PROCJENA TROŠKOVA GRADNJE               | str. |

#### 1.1.B. NACRTI - ARHITEKTONSKI PROJEKT

- |                                 |          |
|---------------------------------|----------|
| 1. SITUACIJA – POSTOJEĆE STANJE | M 1:1000 |
| 2. SITUACIJA – NOVO             | M 1:1000 |
| 3. SITUACIJA – NOVO - BORILIŠTA | M 1:1000 |
| 4-13. DETALJI ATLETSKE STAZE    |          |

RIJEKA, 06.2018.

PROJEKTANT  
ARHITEKTONSKOG PROJEKTA:

MARIN HAJDUKOVIĆ, mag.arh

GLAVNI PROJEKTANT:

MARIN HAJDUKOVIĆ, mag.arh

TEMELJEM ZAKONA O PROSTORNOM UREĐENJU I ZAKONA O GRADNJI (NN BROJ 153/13), IMENUJE SE:

### GLAVNI PROJEKTANT

**MARIN HAJDUKOVIĆ, mag.arh.**  
PROJEKTANT UREDA OVL.ARHITEKTA M.HAJDUKOVIĆ,  
sa sjedištem u Rijeci, Pomerio 7

RJEŠENJE O UPISU U IMENIK:

### HRVATSKA KOMORA ARHITEKATA

Klasa: UP/I-350-07/09-01/3510, Urbroj: 505-09-1  
pod rednim brojem A **3510**, od 01. listopada 2009. godine

ODREĐUJE SE IMENOVANI ZA **GLAVNOG PROJEKTANTA** NA IZRADI **GLAVNOG PROJEKTA**:

BROJ PROJEKTA:	<b>45/18-GP</b>
GRAĐEVINA:	<b>UREĐENJE SPORTSKOG IGRALIŠTA U SKLOPU OŠ MRKOPALJ</b>
INVESTITOR:	<b>OPĆINA MRKOPALJ</b>
PROJEKT:	<b><u>GLAVNI PROJEKT</u> ARHITEKTONSKI PROJEKT</b>

INVESTITOR:

---

RIJEKA, 06.2018.

TEMELJEM ZAKONA O PROSTORNOM UREĐENJU I ZAKONA O GRADNJI (NN BROJ 153/13), IMENUJE SE:

**PROJEKTANT**

**MARIN HAJDUKOVIĆ, mag.arh.**

ODREĐUJE SE ZA PROJEKTANTA ARHITEKTONSKOG PROJEKTA

BROJ PROJEKTA: **45/18-GP**

GRAĐEVINA: **UREĐENJE SPORTSKOG IGRALIŠTA U SKLOPU OŠ MRKOPALJ**

INVESTITOR: **OPĆINA MRKOPALJ**

PROJEKT: **GLAVNI PROJEKT**

RIJEKA, 06.2018.

DIREKTOR:

\_\_\_\_\_  
MARIN HAJDUKOVIĆ, mag:ah.

TEMELJEM ZAKONA O PROSTORNOM UREĐENJU I ZAKONA O GRADNJI (NN BROJ 153/13),  
DAJE SE:

**IZJAVA  
GLAVNOG PROJEKTANTA  
O USKLAĐENOSTI IZVEDBENOG PROJEKTA S ODREDBAMA POSEBNIH ZAKONA I  
PROPISA**

GLAVNI PROJEKTANT:

**MARIN HAJDUKOVIĆ, mag.arh.**  
PROJEKTANT UREDA OVL.ARHITEKTA M.HAJDUKOVIĆ,  
sa sjedištem u Rijeci, Pomerio 7

RJEŠENJE O UPISU U IMENIK:

HRVATSKA KOMORA ARHITEKATA I INŽENJERA U  
GRADITELJSTVU  
Klasa: UP/I-350-07/09-01/3510, Urbroj: 505-09-1  
pod rednim brojem A **3510**, od 01. listopada 2009. godine

OZNAKA PROJEKTA:

BROJ PROJEKTA:	<b>45/18-GP</b>
GRAĐEVINA:	<b>UREĐENJE SPORTSKOG IGRALIŠTA U SKLOPU OŠ MRKOPALJ</b>
INVESTITOR:	<b>OPĆINA MRKOPALJ</b>
PROJEKT:	<b><u>GLAVNI PROJEKT</u> ARHITEKTONSKI PROJEKT</b>

OVAJ PROJEKT JE USKLAĐEN SA ODREDBAMA STANDARDA I PROPISA IZ PODRUČJA MEHANIČKE  
OTPORNOSTI I STABILNOSTI; SVIM VAŽEĆIM ZAKONIMA I PRAVILNICIMA IZ PODRUČJA PROSTORNOG  
UREĐENJA I GRADITELJSTVA, ZAKONOM O PROSTORNOM UREĐENJU I ZAKONOM O GRADNJI (NN br.  
153/13),

Rijeka, 01.06.2018.

GLAVNI PROJEKTANT:

Marin Hajduković mag.arh.

DIREKTOR:

Marin Hajduković, mag.arh.

TEMELJEM ZAKONA O PROSTORNOM UREĐENJU I ZAKONA O GRADNJI (NN BROJ 153/13), DAJE SE

**IZJAVA  
PROJEKTANTA ARHITEKTONSKOG PROJEKTA  
O USKLAĐENOSTI IZVEDBENOG PROJEKTA S ODREDBAMA POSEBNIH ZAKONA I  
PROPISA**

PROJEKTANT:

**MARIN HAJDUKOVIĆ, mag.arh.**  
PROJEKTANT UREDA OVL.ARHITEKTA M.HAJDUKOVIĆ,  
sa sjedištem u Rijeci, Pomerio 7

RJEŠENJE O UPISU U IMENIK:

HRVATSKA KOMORA ARHITEKATA I INŽENJERA U  
GRADITELJSTVU  
Klasa: UP/I-350-07/09-01/3510, Urbroj: 505-09-1  
pod rednim brojem A **3510**, od 01. listopada 2009. godine

OZNAKA PROJEKTA:

BROJ PROJEKTA:	<b>45/18-GP</b>
GRAĐEVINA:	<b>UREĐENJE SPORTSKOG IGRALIŠTA U SKLOPU OŠ MRKOPALJ</b>
INVESTITOR:	<b>OPĆINA MRKOPALJ</b>
PROJEKT:	<b><u>GLAVNI PROJEKT</u> ARHITEKTONSKI PROJEKT</b>

OVAJ PROJEKT JE USKLAĐEN SA ODREDBAMA STANDARDA I PROPISA IZ PODRUČJA MEHANIČKE OTPORNOSTI I STABILNOSTI; SVIM VAŽEĆIM ZAKONIMA I PRAVILNICIMA IZ PODRUČJA PROSTORNOG UREĐENJA I GRADITELJSTVA, ZAKONOM O PROSTORNOM UREĐENJU I ZAKONOM O GRADNJI (NN br. 153/13),

Rijeka, 01.06.2018.

PROJEKTANT:

\_\_\_\_\_  
Marin Hajduković mag.arh.

DIREKTOR:

\_\_\_\_\_  
Marin Hajduković, mag.arh.

TEMELJEM ZAKONA O PROSTORNOM UREĐENJU I ZAKONA O GRADNJI (NN BROJ 153/13), DAJE SE

**IZJAVA br.45/18:**

DA JE GLAVNI PROJEKT IZRAĐEN SUKLADNO DOKUMENTACIJI KOJA SE PRIMJENJUJE NA PREDMETNOJ LOKACIJI TE SUKLADNO ZAKONU O PROSTORNOM UREĐENJU I ZAKONU O GRADNJI NN 153/13 I PREMA PRAVILNIKU O JEDNOSTAVNIM RADOVIMA NN153/13.

Projektant:

Marin Hajduković, mag.arh.



BROJ PROJEKTA: **45/18-GP**

GRAĐEVINA: **UREĐENJE SPORTSKOG IGRALIŠTA U SKOLPU OŠ MRKOPALJ**

INVESTITOR: **OPĆINA MRKOPALJ**

PROJEKT: **GLAVNI PROJEKT  
ARHITEKTONSKI PROJEKT**

GLAVNI  
PROJEKTANT: **MARIN HAJDUKOVIĆ, mag.arh.** \_\_\_\_\_

PROJEKTANT: **MARIN HAJDUKOVIĆ, mag.arh.** \_\_\_\_\_

## **1.A. ARHITEKTONSKI PROJEKT**

### **1.1.A. TEKSTUALNI DIO**

BROJ PROJEKTA: 45/18-GP  
GRAĐEVINA: UREĐENJE SPORTSKOG IGRALIŠTA U SKLOPU OŠ MRKOPALJ  
INVESTITOR: OPĆINA MRKOPALJ  
PROJEKT: GLAVNI PROJEKT

## 1. TEHNIČKI OPIS

### PROJEKTNI ZADATAK

Temeljem projektnog zadatka i konzultacija sa investitorom izrađen je glavni projekt uređenja sportskog igrališta – izgradnja atletske staze, borilišta i sportskih terena na postojećem školskom igralištu u sklopu Osnovne škole Mrkopalj.

#### 1. OPIS POSTOJEĆEG STANJA

Osnovna škola i postojeći vanjski tereni za košarku/rukomet i mali nogomet nalaze se u blizini centra općine Mrkopalj, u ulici Školska 2. Tereni su napravljeni na jugozapadnoj strani čestice, iza zgrade škole, na asfaltnoj podlozi koja se uslijed vremenskih utjecaja i neredovitog održavanja potpuno uništila te će se ista morati u potpunosti ukloniti. Lokaciji se pristupa sa glavne ceste, prolazi se kroz dvorište škole te dolazi do postojećih sportskih terena. Osim sportskih terena koji su napravljeni na asfaltnoj podlozi, ostatak čestice je neobrađen i na zemljanoj je podlozi.

#### 2. OPIS PROJEKTIRANIH RJEŠENJA

Postojeći tereni na asfaltnoj podlozi u potpunosti se uklanjaju/frezaju te se skida sloj zemlje u visini cca 40 cm. Postojeći koševi i golovi se pažljivo demontiraju i odlažu na mjesto predloženo od investitora i kasnije će isti biti ponovno postavljeni na predviđena mjesta.

Oko sportskih terena izgraditi će se atletska staza – 4 staze sa borilištima (bacalište kugle, zaletišta za skok u dalj, zaletišta za skok u vis i prostor za dječje igralište te workout zona).

Kako je teren u padu sa južne prema sjevernoj strani, morati će se napraviti iskopi sa južne strane, izgraditi zid koji će štititi sportske terene od nepovoljnih vremenskih uvjeta, kiše, snijega i koji će ujedno označavati rub čestice prema šumi. Iskopani materijal (ukoliko se pokaže dobre kvalitete) koristiti će se za nasipavanje sjevernog dijela sportskih terena i atletske staze. Na sjevernom dijelu će se također morati napraviti zid visine cca 90 cm iz razloga pada terena i sprečavanja klizišta nasipa.

Što se tiče apsolutne visine i smještaja sportskih terena, na sredini se predviđa apsolutna visina 821,50 m.n.m. dok će staza biti na apsolutnoj visini od 821,35 m.n.m. (uzimajući u obzir poprečne i uzdužne padove staze i sportskih terena).

Ukupno će se nalaziti 4 atletske staze oko sportskih terena. Na sjeverozapadnom dijelu biti će sprinterski dio staze ukupne duljine 120,0 m. Unutar staze – prema sportskim terenima, na sjeverozapadnom dijelu napraviti će se zaletišta za skok u dalj te jama sa pjeskom, a sve prema detaljima u nacrtu.

Na jugozapadnom dijelu postaviti će se bacalište kugle dok će se na sjeveroistočnom dijelu nalaziti zaletišta za skok u vis. Na jugoistočnom dijelu ostaviti će se prostor za dječje sprave te workout zona za vježbanje.

Tijekom izvođenja radova obavezno je geodetsko praćenje a sve u cilju zadovoljavanja standarda i pravila međunarodne atletske federacije IAAF-e.

Prije iskopa, geodeti moraju utvrditi granice atletske staze i borilišta. Nakon postavljene sabijene podloge od kamenog agregata također se moraju provjeriti nagibi staze. Nakon postavljanja podloge postavljaju se slojevi asfalta – dva sloja asfalta, prvi sloj debljine 5 cm i drugi sloj debljine 3 cm. Obavezna je provjera padova nakon polaganja asfalta.

Na konačnu asfaltnu podlogu postavlja se novi gumirani završni sloj debljine 13 mm.

**Maksimalno dozvoljeni nagib prema IAAF-u: poprečni pad 1% od vanjskog ruba prema linijskoj odvodnji u uzdužni pad 0,001 % od starta prema cilju.**

Širina staza iznosi 5,0 m. Staze su širine 117 cm + 5 cm bijele linije – sveukupno 122 cm širina staze.

Sa unutarnje strane atletske staze (između sportskih terena i atletske staze) postaviti će se linijska odvodnja koja će skupljati oborinsku vodu sa atletske staze i odvoditi u upojne zdence a sve prema uvjetima nadležnog komunalnog poduzeća.

#### 1. Atletska staza

Izgradnja atletske staze započinje iskopom u visini od 35-40 cm u širini cijele atletske staze i sportskih terena. Nakon što se podloga poravna, kreće se sa polaganjem kamenog agregata u dva sloja, prvi sloj je frakcija 0-63 mm u visini od 30 cm te drugi sloj frakcije 0-4 mm u visini od 5 cm.

Podloga se mora izvaljati i sabiti do nosivosti 60-80 kN.

**Napomena:** poprečni pad skakališta za vis mora imati pad 0,4% prema linijskoj odvodnji a postiže se završnim slojem položenog asfalta. Nasipavanjem i postavljanjem sloja asfalta mora se postići isti nivo atletske staze i sportskih igrališta. **Nakon postave završnog sloja asfalta, obavezna je geodetska provjera stanja terena radi padova koji ne smiju prelaziti dogovorene vrijednosti.**

**Uzdužni pad atletske staze (od starta prema cilju) ne smije biti veći od 0,001% dok poprečni pad staze ne smije biti veći od 1% (pad prema linijskoj odvodnji).**

Na mjestu zaletišta za skok u dalj, napraviti će se iskop u visini od 35-40 cm. Nakon što se podloga poravna, ide se sa polaganjem kamenog agregata u dva sloja, prvi sloj je frakcija 0-63 mm u visini od 30 cm te drugi sloj frakcije 0-4 mm u visini od 5 cm.

Podloga se mora izvaljati i sabiti do nosivosti 60-80 kN. Na dno jame sa pjeskom mora se ostaviti drenažna cijev za odvod oborinske vode iz jame a sve prema detaljima u nacrtu. Na rubove zaletišta se posavljaju ab rubnjaci dimenzije 6x20x100 cm.

Linije, brojevi staza te oznake na stazama i na igralištima će se označiti bijelom bojom, u širini od 5 cm.

Rubnjaci će se postaviti na vanjskom rubu atletske staze (na mjestu bacališta kugle) te na jugozapadnom i jugoistočnom dijelu atletske staze ( na vrhovima staze). Rubnjaci su betonski dim. 6x20x100 cm.

Na sjevernom dijelu atletske staze, sa lijeve strane biti će prostor – zaletišta za skok u vis, dok će sa desne strane biti prostor za dječje igralište i workout zonu. Od dječjih sprava, previđa se postava tobogana, ljuljački i klackalica dok se u workout zoni namjeravaju postaviti sprave prema nacrtima u projektu.

#### 2. Sportska igrališta

Od sportskih igrališta, unutar atletske staze biti će napravljeno rukometno igralište, košarkaško igralište te malonogometno igralište unutar kojega se također smještaju dva tenis terena. Dimenzije igrališta su opisane u projektnoj dokumentaciji. Igrališta su dodatno premazana zaštitnim slojem radi proklizavanja i vremenskih utjecaja. Na krajevima igrališta (iza golova) postavlja se zaštitna mreža.

#### 3. Odvodnja

Oborinska odvodnja sa atletske staze je omogućena putem tipske linijske odvodnje koja se nalazi između atletske staze i sportskih terena. Iz sustava drenaže, voda ide prema upojnim bunarima. Poprečni pad staze ne smije biti veći od 1% prema linijskoj odvodnji, uzdužni pad ne smije biti veći od 0,001%. Na prostoru skoka u vis, poprečni pad mora biti max 0,4% prema linijskoj odvodnji a sve prema nacrtima u projektnoj dokumentaciji.

#### 4. Građenje

Prije početka radova Izvoditelj je dužan izvijestiti Nadzornog inženjera o odabranoj tehnologiji građenja, dinamici odvijanja radova te se informirati o svim instalacijama koje se mogu oštetiti nepažnjom tijekom izvođenja radova. Na mjestima izvođenja radova u blizini instalacija iskope obaviti ručno, a njihov položaj točno utvrditi probnim iskopima.

Nakon otkopa i niveliranja podloge te nakon što geodeti utvrde nagibe terena, kreće se u postavljanje novog sloja asfalta. Poslije kontrole ravnosti i zbijenosti donjeg nosivog sloja Nadzorni inženjer odobrava ugradnju novog nosivog sloja u debljini od 50 mm, te potom završnog gumiranog sloja u debljini 13 mm. Proizvodnja, transport i ugradnja asfaltne mase mora u svemu odgovarati zahtjevima iz „Općih tehničkih uvjeta za radove na cestama“, O.T.U. I.7.

Izvoditelj je dužan prije početka radova probnim iskopima pronaći točan položaj eventualnih instalacija. Investitor je dužan pravovremeno izvjestiti nadležna poduzeća za svaki pojedini vod radi osiguranja stručnog nadzora nad izvedbom zaštite, odnosno eventualno potrebnog izmještanja postojećih instalacija na području zahvata. Ukoliko tijekom radova dođe do oštećenja instalacija uslijed nepridržavanja gore navedenog, Izvoditelj radova je u obvezi izvršiti sanaciju o svom trošku.

Projektom je predviđeno da se omoguće uvjeti za nesmetani pristup, kretanje, boravak i rad osoba smanjene pokretljivosti, sve sukladno Pravilniku o osiguranju pristupačnosti građevina osobama s invaliditetom i smanjene pokretljivosti (NN br. 78/13).

Izmjene i dopune koje se tijekom radova ukažu kao nužnost mogu se izvršiti samo uz suglasnost Investitora, Projektanta i Nadzornog inženjera. Količine koje proisteku iz tako dogovorenih radova obračunat će se prema građevinskoj knjizi.

RIJEKA, 06.2018.

PROJEKTANT:

**MARIN HAJDUKOVIĆ, mag.arh.**

BROJ PROJEKTA: 45/18-GP  
GRAĐEVINA: UREĐENJE SPORTSKOG IGRALIŠTA U SKLOPU OŠ MRKOPALJ  
INVESTITOR: OPĆINA MRKOPALJ  
PROJEKT: GLAVNI PROJEKT

## 2. PROGRAM KONTROLE I OSIGURANJA KVALITETE

Ovaj program izrađen je u skladu sa Zakonom o prostornom uređenju i Zakonom o gradnji (NN 153/13 i 20/17), a sadrži elemente koji moraju osigurati krajnji cilj: kvalitetu građevine, njeno korištenje i održavanje.

Program kontrole i osiguranja kvalitete odnosi se na dvije faze:

1. Projektiranje i građenje
2. Korištenje i održavanje

Za napomenuti je da će investitor izgraditi zgradu do određenog stupnja dovršenosti – visoki roh bau, a sve prema Zakonu o gradnji (NN 153/13 i 20/17) i članku 114 Zakona o gradnji te čl. 31 Pravilnika o obveznom sadržaju i opremanju projekata građevina.

### 1. PROJEKTIRANJE I GRAĐENJE

#### OPĆE ODREDBE

Investitor je dužan tijekom građenja osigurati stručni nadzor izvedbe građevine u cjelini kao i pojedinih segmenata.

Arhitektonsko-građevinski radovi trebaju se izvesti prema projektu (tlocrtima, shemama i tehničkom opisu), prema važećim hrvatskim propisima i pravilima struke.

Izvođač je dužan prije početka radova proučiti projektnu dokumentaciju, te o svim primjedbama i eventualnim nedostacima obavijestiti investitora, odnosno nadzorni organ.

Ukoliko se tijekom gradnje ukaže opravdana potreba za manjim odstupanjima ili promjenama projekta, izvođač je dužan prethodno pribaviti suglasnost projektanta i nadzornog inženjera.

Izvođač je dužan sve izmjene i eventualna odstupanja od projekta registrirati u građevinski dnevnik, a nakon dovršetka gradnje obavezan je predati investitoru projekt izvedenog stanja koji se sastoji od arhitektonsko-građevinskog projekta i svih projekata u kojima je došlo do izmjene.

Sav materijal koji se upotrebljava mora odgovarati hrvatskim standardima. Nakon donošenja materijala na gradilište, na poziv izvođača, nadzorni inženjer dužan je pregledati sav materijal i o tome izvjestiti u građevinskom dnevniku.

Ako izvođač upotrijebi neodgovarajući materijal, na zahtjev nadzornog inženjera dužan ga je ukloniti s građevine i postaviti onaj koji odgovara važećim propisima.

Osim materijala koji se ugrađuje, i svi radovi na građevini moraju biti izvedeni stručno i kvalitetno, a eventualne greške izvođač je dužan ispraviti o svom trošku.

**Prije početka izvođenja, potrebno je izvršiti točno razmjeravanje i obilježavanje na zidu, stropu ili podu, a tek potom pristupiti izvedbi.**

Eventualno rušenje, dubljenje i bušenje armirano betonske ili čelične konstrukcije, kao i svako drugo oštećivanje konstrukcije, smije se vršiti samo uz suglasnost nadzornog inženjera.

Svi materijali koji se upotrebljavaju u zonama evakuacije od požara moraju imati ateste na protupožarnu otpornost od 1 sata.

Prije početka radova izvođač mora izraditi shemu organizacije gradilišta i dati je na odobrenje nadzornom inženjeru.

Prilikom gradnje objekta poštivati će se i primjenjivati odgovarajući zakoni, navedeni u tekstualnim prilogima arhitektonskog dijela glavnog projekta, na predviđene grupe radova, kako slijedi:

## A GRAĐEVINSKI RADOVI

### A.1.BETONSKI I ARMIRANO BETONSKI RADOVI

Tijekom građenja objekta treba, na temelju Zakona o prostornom uređenju i gradnji, izvršiti slijedeća ispitivanja: Za sve materijale koji se koriste kod pripreme betona potrebno je dobiti određene ateste o zadovoljavajućoj kvaliteti u prema Tehničkom propisu za betonske konstrukcije (TPBK NN 101/05):

**Prilog A** propisuje svojstva i druge zahtjeve za beton koji se ugrađuje u betonsku konstrukciju. Sastavni materijali od kojih se beton proizvodi ili koji mu se pri proizvodnji dodaju moraju ispunjavati zahtjeve norma na koje upućuje norma HRN EN 206-1 i zahtjeve prema priložima: C-cement, D-agregat, E-dodaci betonu i dodaci mortu i F-voda. Potvrđivanje sukladnosti betona provodi se prema postupku i kriterijima norme HRN EN 206-1, te prema odredbama priloga A i posebnog propisa.

**Prilog B** propisuje svojstva i druge zahtjeve za armaturu, čelik za armiranje koji se ugrađuju u betonsku konstrukciju. Svojstva armature moraju ispunjavati opće i posebne zahtjeve bitne za kranju namjenu i ovisno o vrsti čelika moraju biti specificirane prema normama nizova nHRN EN 10080, odnosno nHRN EN: 10138 i odredbama samog priloga B.

**Prilog C** propisuje svojstva i druge zahtjeve za cement za primjenu u betonu iz priloga A. Svojstva i drugi zahtjevi te potvrđivanje suglasnosti cementa određuju se i provode prema Tehničkom propisu za cement za betonske konstrukcije (NN 64/05), kao i prema odredbama TPBK-a i u skladu s odredbama posebnog propisa.

**Prilog D** propisuje svojstva i druge zahtjeve za agregat za primjenu u betonu iz priloga A te način potvrđivanja sukladnosti agregata prema normama HRN EN 12620 i HRN EN 13055-1, ovisno o vrsti agregata.

**Prilog E** propisuje svojstva i druge zahtjeve za kemijske i mineralne dodatke betonu, te način potvrđivanja sukladnosti

**Prilog F** se odnosi na svojstva i druge zahtjeve te potvrđivanje prikladnosti vode za pripremu betona što se određuje i provodi prema normi HRN EN 1008.

**Prilog G** propisuje svojstva i druge zahtjeve, odnosno dokazivanje uporabljivosti i potvrđivanje sukladnosti za predgotovljene betonske elemente.

**Prilozi H i I** odnosi se na projektiranje betonskih konstrukcija u skladu s priznatim tehničkim pravilima i na projektiranje u skladu s hrvatskim normama

**Prilog J** propisuje tehničke i druge zahtjeve i uvjete za izvođenje i održavanje betonskih konstrukcija.

Kontrola kvalitete betona sastoji se od kontrole proizvodnje i kontrole suglasnosti s uvjetima projekta konstrukcije i projekta betona.

Kontrolu proizvodnje obavlja proizvođač betona od vremena prodaje izvođaču betonskih radova, a izvođač betonskih radova od vremena preuzimanja betona do završetka njegovog ugrađenog materijala.

Posebnu pažnju treba posvetiti čuvanju i pripremanju uzoraka za ispitivanje kao i broju uzoraka.

Utjecaj uvjeta ugrađivanja i njegovanja betona u konstrukciji nije potrebno ispitivati osim ako se betoniranje vrši u posebnim uvjetima prema.

Program uzimanja uzoraka treba izraditi organizacija koja će vršiti ispitivanje u suradnji s izvođačem radova, a na osnovu operativnog plana gradnje.

Prije početka betoniranja mora se zapisnički utvrditi da li montirana armatura zadovoljava u pogledu:

-promjera, boja šipki i geometrije ugrađene armature, predviđene projektom konstrukcije,

-učvršćenja armature u oplati,

-mehaničkih karakteristika: granice razvlačenja i granice kidanja.

Za nosive elemente, kod kojih je slobodna duljina l 6,0m, oplata se postavlja tako da nakon njezina opterećenja ostane nadvišenje veličine 1/1000.

### A.2. ZIDARSKI RADOVI

Zidarske radove izvesti prema važećim propisima:

TEHNIČKI PROPIS ZA ZIDANE KONSTRUKCIJE (NN1/2007 od 02.01.2007) i Pravilnik o zaštiti na radu u građevinarstvu.

Materijali za zidanje

Materijali koji će se upotrijebiti za izradu zidova trebaju imati ateste kao dokaz standardne kvalitete.

Ukoliko se atesti ne pribave od isporučioaca, dokaz standardne kvalitete treba provesti ispitivanjem iz isporučene vrste prije njezine ugradbe. Ispitivanje pada na teret izvođača.

Materijal koji je upotrebljen mora zadovoljavati slijedeće standarde:

**Norme za zidne elemente**

HRN EN 771-1:2005 Specifikacije za zidne elemente – 1. dio: Opečni zidni elementi (EN 771-1:2003+A1:2005)  
HRN EN 771-2:2005 Specifikacije za zidne elemente – 2. dio: Vapnenosilikatni zidni elementi (EN 771-2:2003+A1:2005)  
HRN EN 771-3:2005 Specifikacije za zidne elemente – 3. dio: Betonski zidni elementi (gusti i lagani agregat) (EN 771-3:2003+A1:2005)  
HRN EN 771-4:2004 Specifikacije za zidne elemente – 4. dio: Zidni elementi od porastoga betona (EN 771-4:2003)  
HRN EN 771-4/A1:2005 Specifikacije za zidne elemente – 4. dio: Zidni elementi od porastoga betona (EN 771-4:2003/A1:2005)  
HRN EN 771-5:2005 Specifikacije za zidne elemente – 5. dio: Zidni elementi od umjetnoga kamena (EN 771-5:2003+A1:2005)  
HRN EN 771-6:2006 Specifikacije za zidne elemente – 6. dio: Zidni elementi od prirodnoga kamena (EN 771-6:2005)  
HRN EN 12859:2002 Gipsani blokovi – Definicije, zahtjevi i ispitne metode (EN 12859:2001)

**Norme za mort**

HRN EN 998-2:2003 Specifikacije morta za ziđe – 2. dio: Mort za ziđe (EN 998-2:2003)  
HRN CEN/TR 15225:2006 Smjernice za tvorničku kontrolu proizvodnje za označavanje oznakom CE (potvrđivanje sukladnosti 2+) za projektirane mortove (CEN/TR 15225:2005)  
HRN EN 13501-1:2002 Razredba građevnih proizvoda i građevnih elemenata prema ponašanju u požaru – 1. dio: Razredba prema rezultatima ispitivanja reakcije na požar (EN 13501-1:2002)

**A.3. IZOLATERSKI RADOVI - HIDROIZOLACIJE**

Radovi se moraju izvesti prema podacima iz projektne dokumentacije i prema: Pravilniku o tehničkim normativima za projektiranje i izvođenje završnih radova u građevinarstvu (SL 21/90), te priznata tehnička pravila i tehničke specifikacije na primjenu kojih ta priznata tehnička pravila upućuju. Sav materijal za izolacije mora odgovarati objavljenim standardima i propisima kao i utanačenim uzorcima. Hidroizolacija: provjeravati vrste i ateste po šaržama ljepenke i spojnog materijala u odnosu na projekt. Prije polaganja hidroizolacije provjeriti hrapavost podloge. U toku radova rukovodilac treba propisati i provesti potrebne mjere zaštite kako ne bi došlo do oštećenja izvedene hidroizolacije. Termoizolacija: Potrebno je provjeravati da li se upotrebljavaju materijali predviđeni projektom, te dostaviti ateste proizvođača za izolacioni materijal.

**A.4. IZOLATERSKI RADOVI - TERMOIZOLACIJE**

Potrebno je provjeravati jesu li materijali koji se ugrađuju, predviđeni projektom te dostaviti ateste proizvođača za izolacijski materijal i za sidra kojima se ovaj učvršćuje na konstrukciju.

**B. OBRTNIČKI RADOVI****B.1. LIMARSKI RADOVI**

Sve radove izvesti prema važećim tehničkim propisima i pravilima struke: Izvođač radova dužan je prije izvedbe limarije uzeti sve mjere u naravi, a također je dužan prije početka montaže ispitati sve dijelove gdje se izvode limarski radovi, te na eventualne nepravilnosti upozoriti nadzornog inženjera, jer će se u protivnom naknadni popravci izvršiti na teret izvođača. Limarija mora biti odvojena od površina betona ili žbuke bitumenskom ljepenkom. Osim standardnih tehnoloških postupaka u cijenu treba uključiti sva potrebna kitanja trajnoelastičnim kitom (fuge i spojevi sa građevinskom konstrukcijom). Sav materijal koji se upotrebljava u limarskim radovima mora odgovarati u svemu važećim standardima:

Ako troškovnikom nije označena debljina lima, tada se mora upotrijebiti za pocinčani lim debljine 0,55 mm, cinčani lim 0,65 mm i olovni lim 1,5 mm, Svi ostali materijali koji nisu obuhvaćeni standardima moraju imati ateste od za to ovlaštene ustanove.

## B.2. STOLARSKI RADOVI

Sav materijal koji se upotrebljava u stolarskim radovima mora odgovarati u svemu važećim standardima i Tehničkim propisom za prozore i vrata (NN 69/06.).

HRN EN 14351-1:2006 Prozori i vrata – norma za proizvod, izvedbene značajke – 1. dio: Prozori i vanjska pješačka vrata bez otpornosti na požar i/ili propuštanje dima (EN 14351-1:2006)

HRN EN 1192:2001 Vrata – Razredba zahtjeva čvrstoće (EN 1192:1999)

HRN EN 1529:2001 Vratna krila – Visina, širina, debljina i pravokutnost – Razredba dopuštenih odstupanja (EN 1529:1999)

HRN EN 13115:2001 Prozori – Razredba mehaničkih svojstava – Vertikalno opterećenje, torzija i sile otvaranja i zatvaranja (EN 13115:2001)

## B.3. BRAVARSKI RADOVI

Svi radovi moraju biti izvedeni u skladu s propisima i zahtjevima struke. Prije početka izvedbe moraju se uskladiti na objektu količine i mjere. Željezni dijelovi spajaju se varenjem, a svi sastavi moraju biti riješeni konstruktivno, da na vanjskim površinama nema vidljivih vijaka.

Svi bravarski elementi ugrađuju se 'suhim' postupkom (bez upotrebe morta) tj. na prethodno ugrađena sidra varenjem ili pomoću vijaka u plastične ili metalne čepove. Predviđena zidarska pripomoć odnosi se na obradu dijelova konstrukcije u koju se ugrađuje bravarija.

U jediničnu cijenu obuhvatiti:

- zaštitu od korozije (temeljni premaz)
- patiniranje, cinčanje ako je naznačeno troškovnikom, te plastificiranje ili ličenje
- brtvljenje i kitanje spojeva metala i konstrukcije
- ostakljenje prema opisu i shemi
- atestiranje na vodonepropusnost, propusnost zvuka, te ponašanje u upotrebi
- sav potreban pribor i okov.

Sav materijal koji se upotrebljava za izradu bravarskih radova mora odgovarati važećim standardima.

## B.4. STAKLARSKI RADOVI

Svi staklarski radovi moraju se izvesti prema Pravilniku o tehničkim uvjetima i mjerama za završne radove u zgradarstvu ('Sl. List', 21/90) i prema podacima iz projektne dokumentacije te Tehničkim uvjetima za izvođenje staklorezačkih radova (HRN U.F2.025), bez optičkih deformacija.

Sve vrste stakla uzimaju se prema važećim standardima.

Izvođač radova treba sve mjere uzeti u naravi.

Jediničnom cijenom treba obuhvatiti:

- sav materijal, alat, mehanizaciju i uskladištenje
- troškovi radne snage za kompletan rad opisan u troškovniku
- sve horizontalne i vertikalne Transporte do mjesta ugradnje
- skidanje i namještanje krila vratiju i prozora
- potrebnu radnu skelu (izuzima se fasadna skela)
- čišćenje prostorija okoliša objekta od otpadaka
- svu štetu i troškove popravka kao posljedica nepažnje u toku izvedbe
- troškove zaštite na radu
- troškove atesta

## B.5. FASADERSKI RADOVI

Svi radovi trebaju biti izvedeni prema podacima iz projektne dokumentacije te pravilima struke.

Završne žbuke:

- hidrofobnost udA\_1 kg/m<sup>2</sup> h0,5
- koeficijent kapilarne vodoupojnosti A\_2 kg/m<sup>2</sup> h0,5
- preporuka IGH udA\_0,5 kg/m0,5, A\_1 kg/h0,5
- otporna na smrzavanje (25 ciklusa B.B8.001)
- otporna na umjetno starenje kod pigmentarnih materijala (ASTM G53-84) - 4 tjedna (10 godina) UV/60°
- mater. kond. 50°
- ne smije doći do promjene boje
- ne smije biti vizualnih promjena u vidu pukotina
- ne smije doći do pada čvrstoće

Obavezno proizvođač materijala treba priložiti uvjerenje o kvaliteti proizvodnje ili proizvoda.



**B.6. KAMENOREZAČKI RADOVI**

Prije preuzimanja radova izvoditelj treba obaviti kontrolu izvedene konstrukcije i o tome sačiniti pismeni izvještaj te odmah obavijestiti projektanta i nadzornog inženjera o eventualnim odstupanjima od projektiranih mjera.

Tokom ugradnje provjeravati kakvoću radova. Sve reške trebaju biti ravne i jednake, ploče položene u ravnini, a bridovi vertikalni. Uzorci kamena trebaju biti dostavljeni projektantu na ovjeru.

Uzorci kamena moraju biti dostavljeni projektantu na odabir i odobrenje. Potrebno je provjeriti ateste za kamen (čvrstoća, habanje), završnu obradu kamena (poliranje) i dokazati nosivost sponki.

**2. KORIŠTENJE I ODRŽAVANJE**

Građevina će se koristiti i održavati u skladu Zakonom o prostornom uređenju i Zakonom o gradnji (NN 153/13).

Betonska i armirano-betonska konstrukcija mora se održavati u stanju projektom predviđene sigurnosti i funkcionalnosti. Kontrole pregleda treba vršiti nakon svakih 5 godina, a sastoje se od:

-vizualnog pregleda,

-kontrola progiba glavnih nosivih elemenata konstrukcije pod stalnim opterećenjem,

-kontrola stanja zaštitnog sloja armature,

U slučaju rekonstrukcije ili preinake, koja mijenja izgled građevine (zatvaranje terase, natkrivanje...) konzultirati će se projektanta.

Građevina je projektirana na način da tijekom proračunskog radnog vijeka (za uobičajene konstrukcije zidanih zgrada iznosi 50 god., ali bez potrebe za većim popravcima) ostane sposobna za uporabu uz odgovarajuće održavanje. Konstrukcija je projektirana na način da se u periodu između uzastopnih pregleda značajno ne pogorša njena uporabljivost i ne ugrozi njezina trajnost.

Mjere osiguravanja kvalitete valja provoditi u svim fazama projektiranja, izgradnje, korištenja, dakle u čitavome uporabnom vijeku konstrukcije.

Rijeka, 06.2018.

PROJEKTANT:

MARIN HAJDUKOVIĆ, mag.arh.

### 3. PRIKAZ PRIMIJENJENIH ZAKONA I PROPISA KORIŠTENIH PRILIKOM PROJEKTIRANJA A KOJIMA GRAĐEVINA MORA ZADOVOLJAVATI KAD BUDE U UPOTREBI

Na temelju Zakonu o normizaciji (NN br. 80/13.), prilikom projektiranja korišteni su i primijenjeni slijedeći propisi i zakoni :

1. Zakon o gradnji (NN, br. 153/13, 20/17.)
2. Zakon o prostornom uređenju (NN, br. 153/13, 65/17.)
3. Zakon o zaštiti okoliša (NN br. 80/13, 153/13, 78/15.)
4. Zakon o zaštiti prirode (NN br. 80/13.)
5. Zakon o zaštiti na radu RH (NN br. 71/14, 118/14, 154/14.)
6. Zakon o zaštiti od buke (NN br. 30/09., 55/13, 153/13, 41/16.)
7. Zakon o zaštiti od požara (NN br. 92/10.)
8. Zakon o poslovima i djelatnostima prostornog uređenja i gradnji (NN br. 78/15.)
9. Zakon o tehničkim zahtjevima za proizvode i ocjenjivanju sukladnosti (NN br. 80/13, 14/14.)
10. Zakon o građevnim proizvodima (NN 76/13., 30/14.)
11. Pravilnik o zaštiti na radu u građevinarstvu (Sl. list br. 42/68. i 45/68, NN br. 19/83., 59/96.)
12. Tehnički propis za građevinske konstrukcije (NN br. 17/17.)
13. Tehnički propis o građevnim proizvodima (NN br. 33/10, 87/10, 146/10, 100/11, 130/12, 81/13.)
14. Norme za pojedine vrste materijala, radove i postupke:

- HRN EN 206-1	Beton
- HRN EN 197-1	Cement
- HRN EN 10080	Čelik za armiranje betona
- HRN EN 13369	Opća pravila za predgotovljene betonske elemente
- HRN EN 1990	Osnove projektiranja konstrukcija
- HRN EN 1991	Djelovanja na konstrukcije
- HRN EN 1992	Projektiranje betonskih konstrukcija
- HRN EN 1998	Projektiranje konstrukcija otpornih na potres
- HRN EN 13670-1	Izvedba betonskih konstrukcija

15. Ostali valjani standardi i preporuke za pojedine vrste radova specificirane u pojedinim prilogima projekta.

Rijeka, 06.2018.

PROJEKTANT:

MARIN HAJDUKOVIĆ, mag.arh.

BROJ PROJEKTA: 45/18-GP

GRAĐEVINA: UREĐENJA SPORTSKIH IGRALIŠTA U SKLOPU OŠ MRKOPALJ

INVESTITOR: OPĆINA MRKOPALJ

PROJEKT: GLAVNI PROJEKT

#### 4. PROCJENA TROŠKOVA GRADNJE

Predviđeni okvirni troškovi iznose.....2.345,805 kn  
(cijena bez PDV-a)

BROJ PROJEKTA: 45/18-GP

GRAĐEVINA: UREĐENJA SPORTSKIH IGRALIŠTA U SKLOPU OŠ MRKOPALJ

INVESTITOR: OPĆINA MRKOPALJ

PROJEKT: GLAVNI PROJEKT

## **1.A. ARHITEKTONSKI PROJEKT**

### **1.1 B. NACRTI**







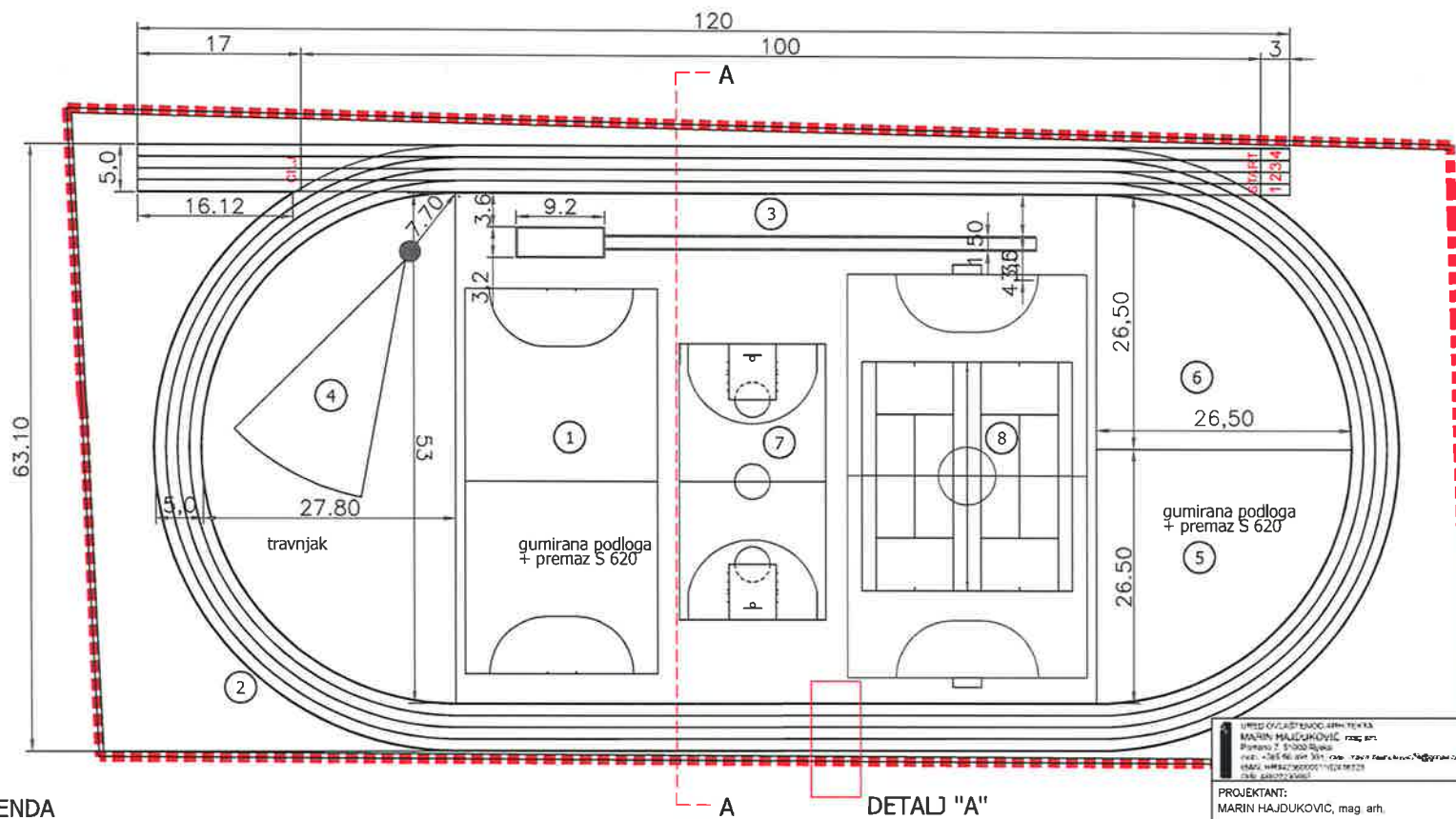

**LEGENDA**

- ① rukometni teren
- ② atletska staza
- ③ zaletišće/skok u dalj
- ④ bacalište/kugla
- ⑤ igralište
- ⑥ prostor skok u vis
- ⑦ košarkaški teren
- ⑧ tenis/nogomet teren

DETALJ "A"

UREĐIO OVLASTI ENOVIĆ IRIĆ TEHNIKA  
**MARIN HAJDUKOVIC** mag. arh.  
 Pomenika 2, 51000 Rijeka  
 t: +385 51 331 311, mob: +385 98 849 742, e-mail: marin.hajdukovic79@gmail.com  
 OIB: 40022340001

PROJEKTANT:  
 MARIN HAJDUKOVIC, mag. arh.

SURADNICI:



INVESTITOR: OPĆINA MRKOPALJ

GRADEVINA: UREĐENJE SPORTSKOG IGRALIŠTA U SKLOPU OŠ MRKOPALJ

FAZA PROJEKTA: GLAVNI PROJEKT

SADRŽAJ: ATLETSKA STAZA

BR. PROJEKTA:

45/18-GP

MJERILO:

500

DATUM:

2018

BR. LISTA

4

51000 Rijeka, Pomenika 7, tel: (051) 331-815, e-mail: marin.hajdukovic79@gmail.com





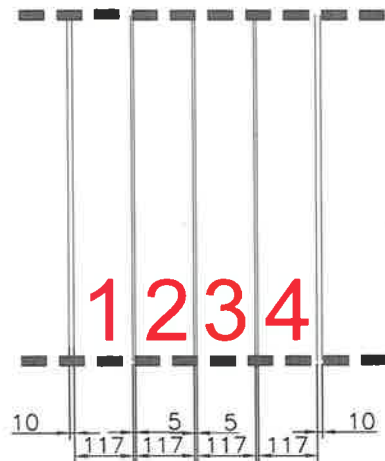

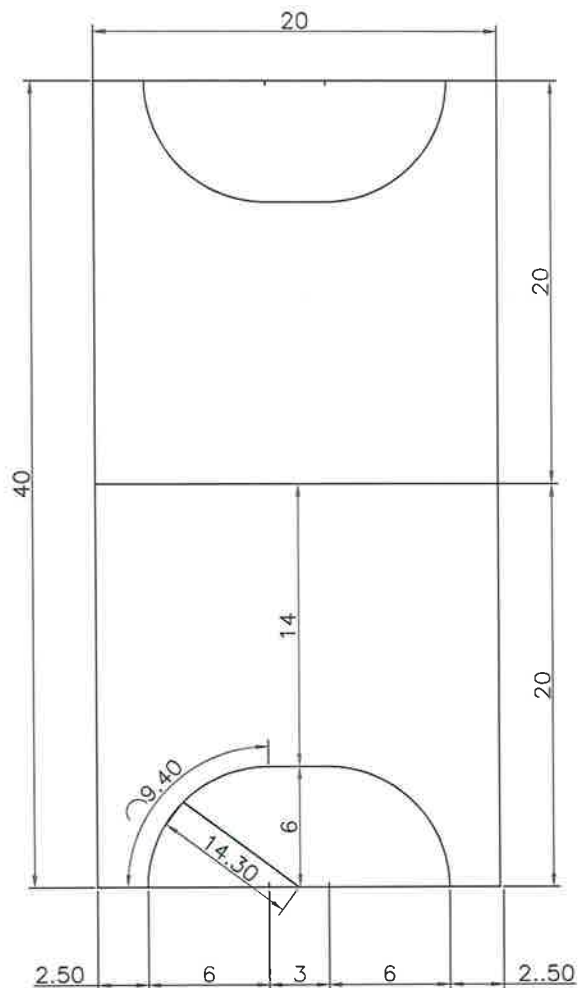

DETALJ "A"  
m 1:100

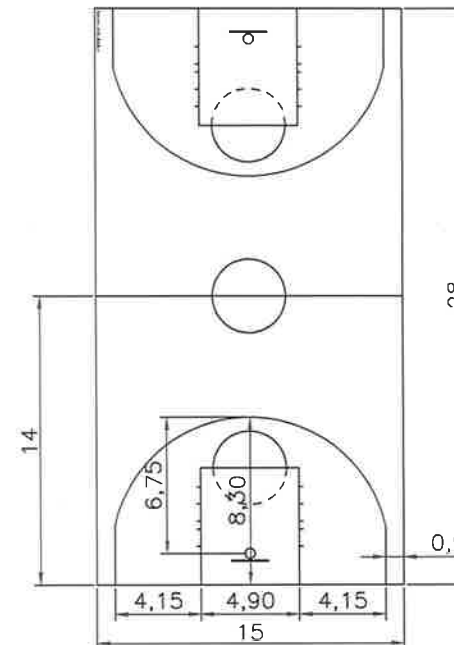

tlocrt rukometnog igrališta  
m 1:250



tlocrt košarkaškog igrališta  
m 1:250

UREĐIO: DR. ST. BIMOČIĆ ARH. TEH. STA. POMERIO: T. BIMOČIĆ PUNO: 081 66 601 301 FAX: 081 66 601 302 E-MAIL: MARIN.HAJDUKOVIC@GMAIL.COM WWW.HAJDUKOVIC-ARCHITECT.AE			
PROJEKTANT: MARIN HAJDUKOVIĆ, mag. arh.		SURADNICI:	
			
INVESTITOR: OPĆINA MRKOPALJ			
GRADEVINA: UREĐENJE SPORTSKOG IGRALIŠTA U SKLOPU OŠ MRKOPALJ			
FAZA PROJEKTA: GLAVNI PROJEKT		SADRŽAJ: TLOCRT IGRALIŠTA	
BR. PROJEKTA: 45/18-GP	MJERILO: 100, 250	DATUM: 2018	BR. LISTA: 6
51000 Rijeka, Pomorio 7, tel: (051) 331-815, e-mail: marin.hajdukovic78@gmail.com			

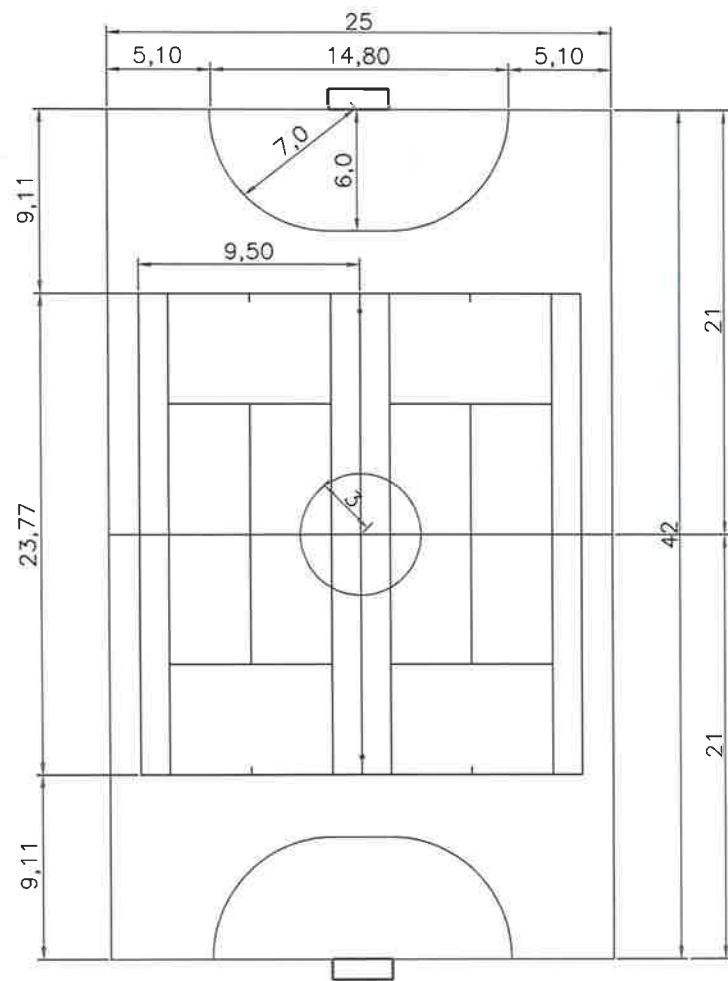

tlocrt nogometnog/tenis igrališta  
m 1:250

<small>UREĐIO/ČISTIO/ODOPRAVIO  <b>MARIN HAJDUKVIĆ mag. arh.</b>          Pomeno 7, 51000 Rijeka          mob: +385 91 444 349, fax: +385 91 444 349          e-mail: marin.hajdukovic79@gmail.com          www.hajdukovic79.com</small>				
<b>PROJEKTANT:</b> MARIN HAJDUKVIĆ, mag. arh.			<b>SURADNICI:</b>	
				
<b>INVESTITOR:</b> OPĆINA MRKOPALJ				
<b>GRADEVINA:</b> UREĐENJE SPORTSKOG IGRALIŠTA U SKLOPU OŠ MRKOPALJ				
<b>FAZA PROJEKTA:</b> GLAVNI PROJEKT			<b>SADRŽAJ:</b> TLOCRT TENIS/NOGOMET IGRALIŠTA	
<b>BR. PROJEKTA:</b>	45/18-GP	<b>MJERILO:</b>	100, 250	<b>DATUM:</b>
			2018	<b>BR. LISTA</b>
				7
<small>S1000 Rijeka, Pomeno 7, tel: (051) 331-815, e-mail: marin.hajdukovic79@gmail.com</small>				

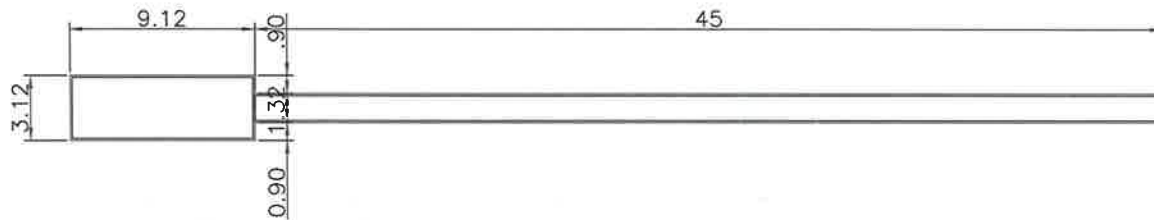

tlocrt zaletišta skoka u dalj  
m 1:250

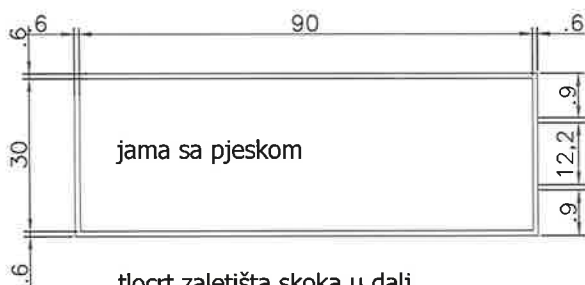

tlocrt zaletišta skoka u dalj  
m 1:100

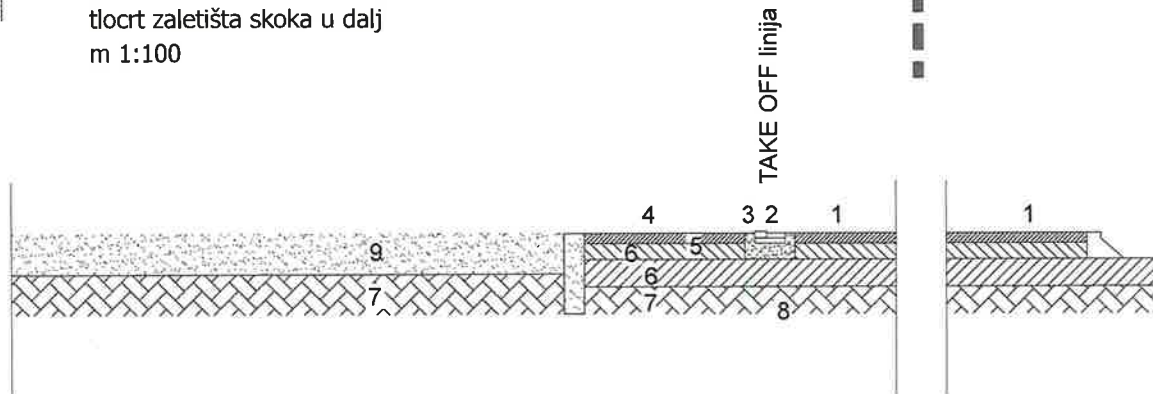

**UZDUŽNI PRESJEK UGRAĐENE LINIJE (M 1:50)**

1 - zaletište

2 - uklonjiva daska s pomičnom nogom

3 - ugrađena linija

4 - sintetička podloga

5 - sloj asfalt betona

6 - šljunčani osnovni sloj

7 - podloga

8 - drenaža linije

9 - doskočna površina

UREĐIOVLASTNIK: OPĆINA MRKOPALJ MARIN HAJDUKOVIĆ mag. arh. Pomerio 7, 51000 Rijeka mob: +385 96 844 544 e-mail: marin.hajdukovic79@gmail.com IMAJU IHRALIZOVANINEH REZE IŠĆ. 48001/2018		SURADNICI:		
PROJEKTANT: MARIN HAJDUKOVIĆ, mag. arh.		SURADNICI:		
				
INVESTITOR: OPĆINA MRKOPALJ				
GRADEVINA: UREĐENJE SPORTSKOG IGRALIŠTA U SKLOPU OŠ MRKOPALJ				
FAZA PROJEKTA: GLAVNI PROJEKT		SADRŽAJ: DETALJI ZALETIŠTE SKOK U DALJ		
BR. PROJEKTA:	45/18-GP	MJERILO:	DATUM:	BR. LISTA:
			2018	8
51000 Rijeka, Pomerio 7, tel: (051) 331-815, e-mail: marin.hajdukovic79@gmail.com				

## POPREČNI PRESJEK DOSKOČNE POVRŠINE (M 1:50)

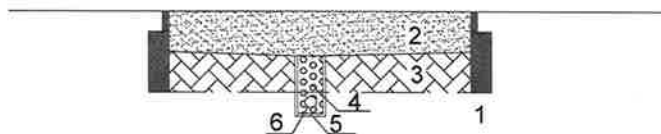

- 1 - rub jame
- 2 - isprani riječni pijesak, granulacije 0 do 2 mm
- 3 - podloga
- 4 - drenažni sloj
- 5 - geotekstil
- 6 - drenažna cijev

## TLOCRT M 1:100

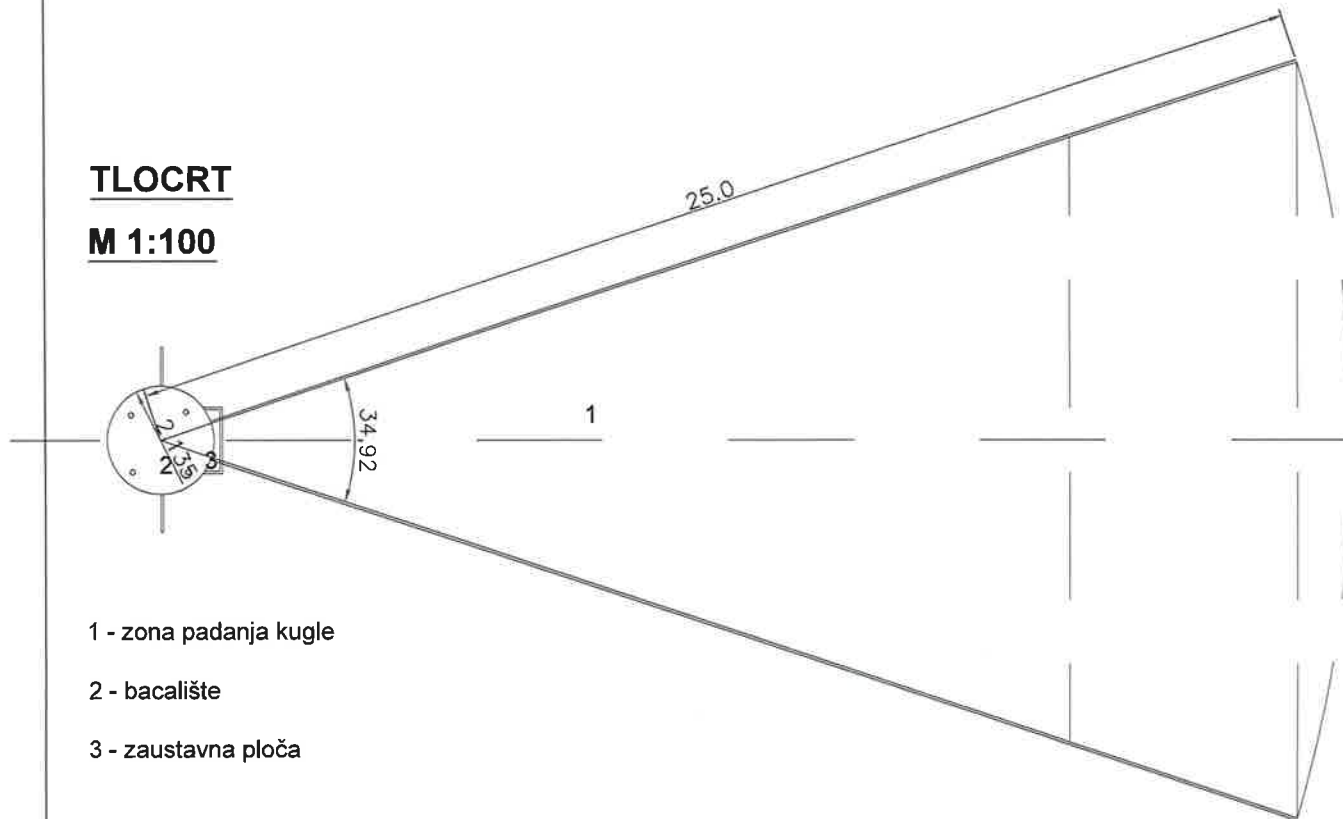

- 1 - zona padanja kugle
- 2 - bacalište
- 3 - zaustavna ploča

<small>UREĐIVANJE I OŠTARENJE ARHITEKTA  <b>MARIN HAJDUKOVIĆ</b> mag. arh.                  Pomorio 7, 51000 Rijeka                  mob: +385 99 361 346 e-mail: marin.hajdukovic79@gmail.com                  OŠTA I IZRAŽAVANJE IZ OŠTARENJE                  M.B. 2008/10/10</small>				
PROJEKTANT: MARIN HAJDUKOVIĆ, mag. arh.		SURADNICI:		
MARIN HAJDUKOVIĆ ARHITEKTA OŠTARENJE I IZRAŽAVANJE				
INVESTITOR: OPĆINA MRKOPALJ				
GRADEVINA: UREĐENJE SPORTSKOG IGRALIŠTA U SKLOPU OŠ MRKOPALJ				
FAZA PROJEKTA: GLAVNI PROJEKT			SADRŽAJ: DETALJI BACALIŠTE KUGLE	
BR. PROJEKTA:	45/18-GP	MJERILO:	DATUM:	BR. LISTA
		2018		9
<small>51000 Rijeka, Pomorio 7, tel: (051) 331-815, e-mail: marin.hajdukovic79@gmail.com</small>				

## POPREČNI PRESJEK KRUGA ZA BACALIŠTE KUGLE (M 1:50)

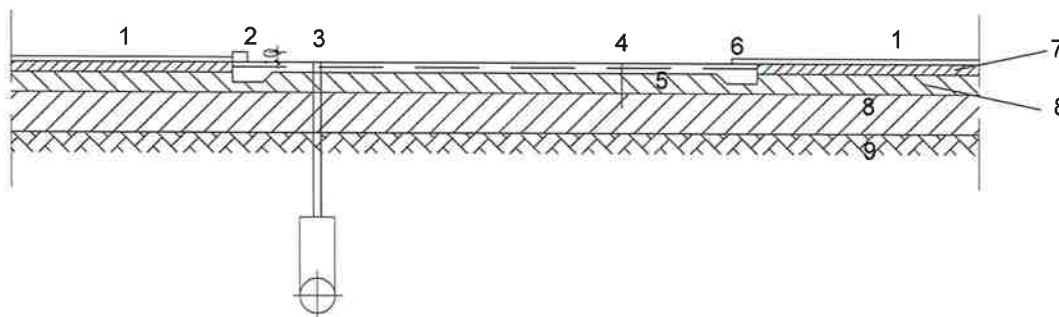

1 - sintetička podloga

2 - zaustavna ploča

3 - drenažna cijev

4 - centralna rupa, 4 mm

5 - armirani beton

6 - kružni metalni obruč

7 - asfalt-beton

8 - šljunčani osnovni sloj

9 - podloga

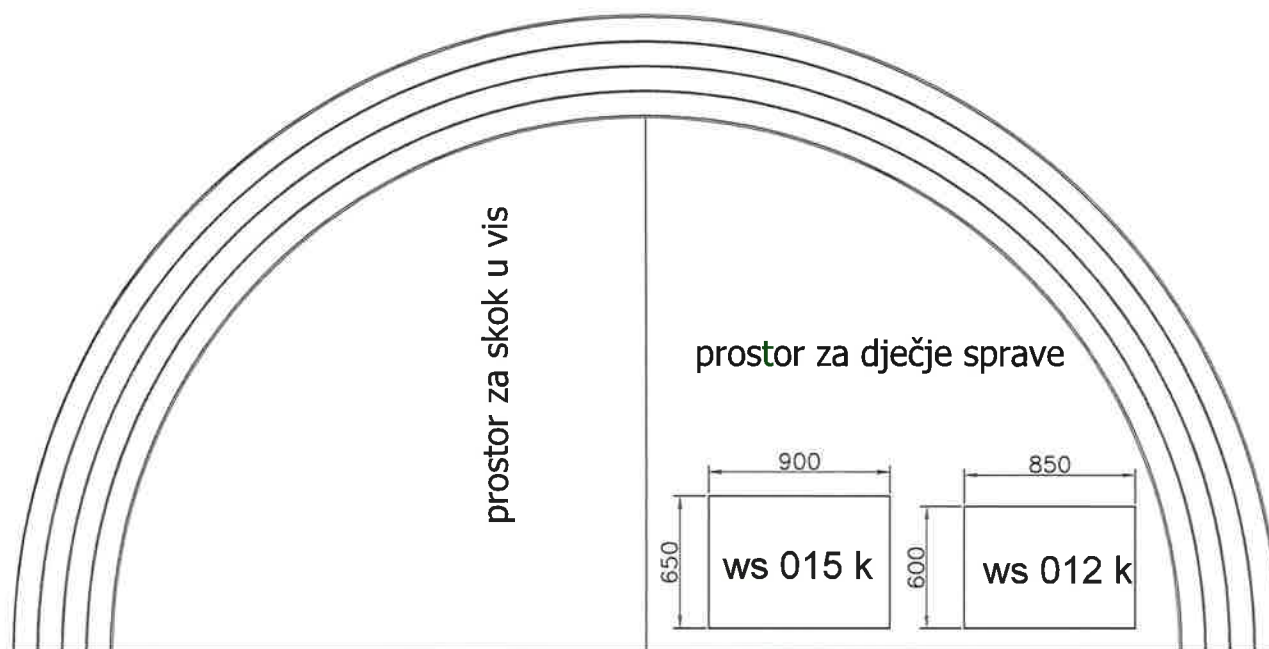

**TLOCRT**

**M 1:250**

UREĐIO: ZLATKO BEOGRADSKI MARIN HAJDUKOVIĆ, mag. arh. Pomorio 7, 51000 Rijeka mob. +385 98 041 341 fax +385 98 041 341 e-mail: marin.hajdukovic79@gmail.com OIB: 55662300001172118221 PIB: 66066230000				
PROJEKTANT: MARIN HAJDUKOVIĆ, mag. arh.			SURADNICI:	
 MARIN HAJDUKOVIĆ arhitektura i dizajn				
INVESTITOR: OPĆINA MRKOPALJ				
GRADEVINA: UREĐENJE SPORTSKOG IGRALIŠTA U SKLOPU OŠ MRKOPALJ				
FAZA PROJEKTA: GLAVNI PROJEKT			SAHRZALJ: DETALJ PROSTOR SKOKA U VIS	
BR. PROJEKTA:	45/18-GP	MJERILLO:	DATUM:	BR. LISTA:
			2018	10
51000 Rijeka, Pomorio 7, tel: (051) 331-815, e-mail: marin.hajdukovic79@gmail.com				



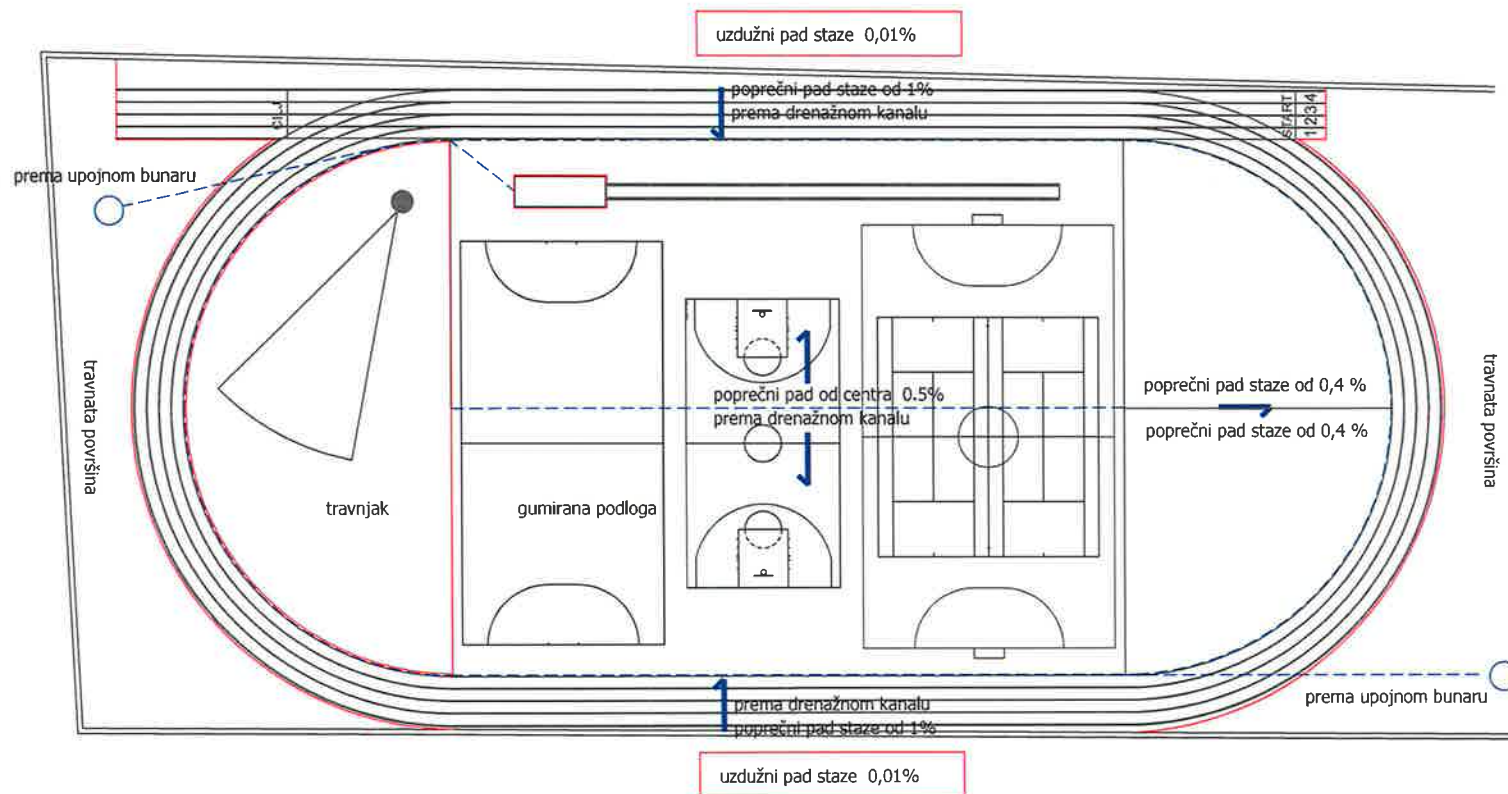

rubnjaci dimenzija 6x20x100 cm

U REDU OVLASTIENOG ARHITEKTA <b>MARIN HAJDUKOVIĆ</b> mag. arh. Pomeno 3 51000 Rijeka mob: 098 66 601 161 e-mail: marin.hajdukovic78@gmail.com IBAN: HR15230000110218029 OIB: 610003366				
PROJEKTANT: MARIN HAJDUKOVIĆ, mag. arh.		SURADNICI:		
				
INVESTITOR: OPĆINA MRKOPALJ				
GRADEVINA: UREĐENJE SPORTSKOG IGRALIŠTA U SKLOPU OŠ MRKOPALJ				
FAZA PROJEKTA: GLAVNI PROJEKT		SADRŽAJ: ATLETSKA STAZA - ODVODNJA		
BR. PROJEKTA: 45/18-GP	MJERILO: 500	DATUM: 2018	BR. LISTA: 12	
51000 Rijeka, Pomeno 7, tel: (051) 331-815, e-mail: marin.hajdukovic78@gmail.com				



završni gumeni sloj 13 mm  
 novi sloj asfalta u debljini 80 mm  
 podloga sabijena 25 cm

završni gumeni sloj 13 mm  
 novi sloj asfalta u debljini 80 mm  
 podloga sabijena 25 cm

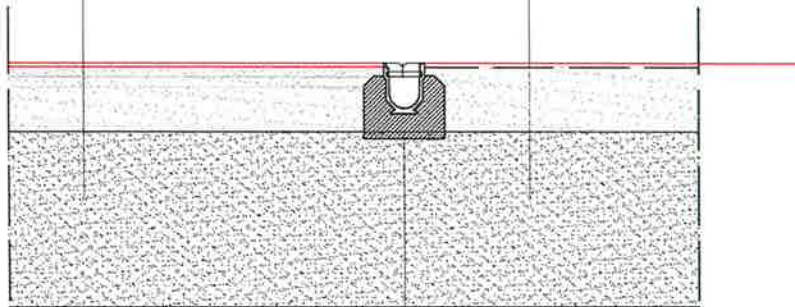

System 1000 sa ravnim rubom



UREĐIO: OVLASĆENIČAR ARHITEKTA MARIN HAJDUKOVIĆ mag. arh. Pomerio 7, 51000 Rijeka telefon: +385 91 844 344, e-mail: marin.hajdukovic79@gmail.com OIB: 6442390001102428228 OIB: 6442390001102428228				
PROJEKTANT: MARIN HAJDUKOVIĆ, mag. arh.		SURADNICI:		
 MARIN HAJDUKOVIĆ mag. arh. OVLASĆENIČAR ARHITEKTA A 2010				
INVESTITOR: OPĆINA MRKOPALJ				
GRADEVINA: UREĐENJE SPORTSKOG IGRALIŠTA U SKLOPU OŠ MRKOPALJ				
FAZA PROJEKTA: GLAVNI PROJEKT			SADRŽAJ: DETALJ LINIJSKE ODVODNJE	
BR. PROJEKTA:	45/18-GP	MJERILO:	DATUM:	BR. LISTA:
		1000	2018	13
51000 Rijeka, Pomerio 7, tel: (051) 331-815, e-mail: marin.hajdukovic79@gmail.com				



