



REPUBLIKA HRVATSKA  
PRIMORSKO-GORANSKA ŽUPANIJA  
**Upravni odjel za  
pomorsko dobro, promet i veze**

KLASA: 342-01/16-02/39  
URBROJ: 2170/1-07-02/4-17-20  
Rijeka, 17. ožujka 2017.

**DAVANJE MIŠLJENJA  
NA PRIJEDLOG ODLUKE O DAVANJU KONCESIJE  
NA POMORSKOM DOBRU ZA IZGRADNJU I GOSPODARSKO KORIŠTENJE  
SPORTSKO-REKREACIJSKOG CENTRA NA DUNATU, GRAD KRK**

**Procednica**  
Nada Milošević dipl. iur.

**Materijal izradila**  
mr.sc. Maja Jursić

## **I. Pravni osnov**

Člankom 52. točkom 24. Statuta Primorsko-goranske županije („Službene novine“ broj 23/09, 9/13 i 25/13 - pročišćeni tekst) i članka 17. Poslovnika o radu Župana Primorsko-goranske županije („Službene novine“ 23/14, 16/15, 3/16 i 19/16 - pročišćeni tekst), propisano je da Župan daje mišljenje o prijedlozima odluka koje podnose ovlaštene predlagatelji.

## **II. Obrazloženje**

Dana 27. listopada 2016. godine Županijska skupština Primorsko – goranske županije donijela je Odluku o namjeri davanja koncesije na pomorskom dobru za izgradnju i gospodarsko korištenje sportsko-rekreacijskog centra na Dunatu, Grad Krk („Službene novine“ broj 28/16) – dalje u tekstu: Odluka o namjeri, temeljem koje je u „Elektroničkom oglasniku javne nabave Republike Hrvatske“ dana 8. studenoga 2016. godine objavljena Obavijest o namjeri davanja koncesije.

Na temelju članka 23. Zakona o koncesijama („Narodne novine“ broj 143/12), Stručno povjerenstvo za koncesije na pomorskom dobru u Primorsko-goranskoj županiji je dana 17. ožujka 2017. godine provelo postupak javnog otvaranja ponuda. Na temelju članka 24. Zakona o koncesijama istog je dana pregledalo i ocijenilo pristiglu Ponudu, te je utvrdilo Prijedlog Odluke o davanju koncesije na pomorskom dobru za izgradnju i gospodarsko korištenje sportsko-rekreacijskog centa na Dunatu, Grad Krk i predložilo davatelju koncesije, Županijskoj skupštini Primorsko-goranske županije, trgovačko društvo Svijet mora d.o.o. iz Rijeke kao Najpovoljnijeg ponuditelja.

Stručno povjerenstvo utvrdilo je da je ponuditelj trgovačko društvo Svijet mora d.o.o. dostavio Ponudu u obliku i na način sukladno Dokumentaciji za nadmetanje, te da Ponuda sadrži obvezni sadržaj i zadovoljava sve formalno pravne uvjete natječaja.

## **III. Zaključna razmatranja s mišljenjem i prijedlogom zaključka**

Slijedom navedenoga Upravni odjel za pomorsko dobro, promet i veze u Primorsko-goranskoj županiji daje pozitivno mišljenje i predlaže Županu Primorsko-goranske županije da donese Zaključak u tekstu kako slijedi:

Na temelju članka 52. točke 24. Statuta Primorsko-goranske županije („Službene novine“ 23/09, 9/13 i 25/13 - pročišćeni tekst) i članka 17. Poslovnika o radu Župana Primorsko-goranske županije („Službene novine“ 23/14, 16/15, 3/16 i 19/16 – pročišćeni tekst), Župan Primorsko-goranske županije, dana \_\_\_\_ 2017. godine, donio je

### **Z a k l j u č a k**

Daje se pozitivno mišljenje na Prijedlog odluke o davanju koncesije na pomorskom dobru za izgradnju i gospodarsko korištenje sportsko-rekreacijskog centra na Dunatu, Grad Krk, koju je utvrdilo Stručno povjerenstvo za koncesije na pomorskom dobru u Primorsko-goranskoj županiji.



REPUBLIKA HRVATSKA  
PRIMORSKO-GORANSKA ŽUPANIJA  
**Stručno povjerenstvo za koncesije u  
Primorsko-goranskoj županiji**

KLASA: 342-01/16-02/39  
URBROJ: 2170/1-07-02/4-17-19

Rijeka, 17. ožujka 2017.

**PRIJEDLOG ODLUKE O DAVANJU KONCESIJE  
NA POMORSKOM DOBRU ZA IZGRADNJU I GOSPODARSKO KORIŠTENJE  
SPORTSKO-REKREACIJSKOG CENTRA NA DUNATU, GRAD KRK**

MATERIJAL JE TEMELJEM ČL. 24. ST. 2. ZAKONA O KONCESIJAMA (NN 143/12)  
**TAJAN**

**za Predsjednika Povjerenstva**  
Višnja Felker, članica *V.F.*

**Materijal izradila**  
Mr.sc. Maja Jurasić, dipl. ing.

## I. Pravni osnov

Člankom 28. točkom 13. Statuta Primorsko-goranske županije („Službene novine“ broj 23/09, 9/13 i 25/13 - pročišćeni tekst) i člankom 84. Poslovnika Županijske skupštine Primorsko-goranske županije („Službene novine“ broj 26/09, 16/13 i 25/13 - pročišćeni tekst), Županijska skupština dodjeljuje koncesije u slučajevima određenim zakonom.

Člankom 23. do 26. Zakona o koncesijama („Narodne novine“ broj 143/12, u daljnjem tekstu: Zakon), propisan je postupak javnog otvaranja ponuda, pregled i ocjena ponuda i kriteriji za odabir najpovoljnije ponude, a člankom 26. Zakona propisano je da odluku o davanju koncesije, nakon što stručno povjerenstvo pregleda i ocjeni ponude, donosi davatelj koncesije.

Člankom 20. stavak 2. Zakona o pomorskom dobru i morskim lukama („Narodne novine“ broj 158/03, 141/06, 38/09, 123/11 i 56/16) propisano je da koncesiju za gospodarsko korištenje pomorskog dobra, te za korištenje ili gradnju građevina od važnosti za županiju daje Županijska skupština na rok do najviše 20 godina, a da prethodni postupak provodi nadležno upravno tijelo u županiji.

Člankom 10. i 11. Odluke o namjeri davanja koncesije na pomorskom dobru za izgradnju i gospodarsko korištenje sportsko-rekreacijskog centra na Dunatu, Grad („Službene novine“ broj 28/16) i temeljem Obavijesti o namjeri davanja koncesije koja je objavljena u „Elektroničkom oglasniku javne nabave Republike Hrvatske“ propisano je da Stručno povjerenstvo za koncesije provodi postupak javnog otvaranja ponuda, pregledava i ocjenjuje pristigle ponude i utvrđuje prijedlog odluke o odabiru najpovoljnijeg ponuditelja za davanje koncesije ili prijedlog odluke o poništenju postupka davanja koncesije, uz obrazloženje istih.

Prijedlog odluke dostavlja se Županijskoj skupštini Primorsko-goranske županije koja donosi odluku o davanju koncesije ili poništenju postupka davanja koncesije.



## II. Obrazloženje

Dana 27. listopada 2016. godine Županijska skupština Primorsko – goranske županije donijela je Odluku o namjeri davanja koncesije na pomorskom dobru za izgradnju i gospodarsko korištenje sportsko-rekreacijskog centra na Dunatu, Grad Krk („Službene novine“ broj 28/16) – dalje u tekstu: Odluka o namjeri, temeljem koje je u „Elektroničkom oglasniku javne nabave Republike Hrvatske“ dana 8. studenoga 2016. godine objavljena Obavijest o namjeri davanja koncesije.

Na objavljenju obavijest nije bila pristigla nijedna ponuda, te je Županijska skupština dana 26. siječnja 2017. godine donijela Odluku o poništenju postupka davanja koncesije.

Dana 16. veljače 2017. godine ponovno je u „Elektroničkom oglasniku javne nabave Republike Hrvatske“ objavljena Obavijest o namjeri davanja koncesije.

Područje koje se daje u koncesiju označeno je na Grafičkom prikazu prijedloga koncesije izrađenog od Ureda ovlaštenog inženjera geodezije Antona Grškovića u lipnju 2016. godine u mjerilu 1:2000.

U naravi područje predstavlja akvatorij na Dunatu, Grad Krk, ukupne površine 27.537 m<sup>2</sup> namijenjeno za izgradnju i gospodarsko korištenje sportsko-rekreacijskog centra za skijanje na vodi i wakeboard. U sklopu centra moguće je obavljanje ugostiteljske i trgovačke djelatnosti na površini od 185 m<sup>2</sup>.

Početni iznos godišnje naknade za koncesiju, za površinu od 27.537 m<sup>2</sup> iznosio je 110.204,00 kn za stalni dio i 2% prihoda ostvarenog od obavljanja djelatnosti za promjenjivi dio naknade, dok je ponuditelj trgovačko društvo Svijet mora d.o.o. ponudio 110.205,00 kn za stalni dio i 2% prihoda za promjenjivi dio.

Planirani iznos ukupnog investicijskog ulaganja iznosi 2.180.000,00 kuna, od čega će se u prvoj godini koncesije uložiti 2.020.000,00 kuna.

Budući koncesionar u obvezi je, za vrijeme trajanja koncesije, Davatelju koncesije dostavljati izvješća i dokaze o ostvarenim investicijskim ulaganjima na koncesioniranom području. Izvješća se dostavljaju do kraja siječnja tekuće godine za proteklu godinu.

Koncesija se daje na rok od 20 godina.

### III. Javno otvaranje ponuda

U pisarnicu Primorsko-goranske županije, Rijeka, Slogin kula 2, u propisanom roku pristigla je jedna (1) Ponuda i to ponuditelja:

R.B.	Naziv ponuditelja/zajednice ponuditelja:	Datum predaje ponude	Vrijeme predaje ponude
1.	Svijet mora d.o.o.	17.03.17.	09:00

Na temelju članka 23. Zakona, Stručno povjerenstvo za koncesije na pomorskom dobru u Primorsko-goranskoj županiji (u daljnjem tekstu: Stručno povjerenstvo) je dana 17. ožujka 2017. godine javno otvorilo Ponudu, te je sačinjen Zapisnik s otvaranja Ponude pristigle na Obavijest o namjeri davanja koncesije, objavljenu u Elektroničkom oglasniku javne nabave Republike Hrvatske.

Utvrđeno je da Ponuda sadržava svu traženu dokumentaciju te se u narednoj tablici daje pregled dijela Ponude iz Rekapitulacijskog lista:

Naziv ponuditelja/zajednice ponuditelja	ponuđeni iznos ukupnog investicijskog ulaganja prema studiji gospodarske opravdanosti (kuna)	ponuđena visina stalnog dijela koncesijske naknade (kuna)	prihod od redovne djelatnosti u prethodnoj godini (kuna)	ostvarena dobit odnosno dohodak prije oporezivanja uvećano za amortizaciju u prethodnoj godini (kuna)	ponuđena visina promjenjivo g dijela koncesijske naknade	iskustvo ponuditelja u obavljanju djelatnosti za koju traži koncesiju (godina)	broj planiranih novoot. radnih mjesta
Svijet mora d.o.o.	2.180.000,00	110.205,00	1.453.291,37	273.413,90	2 %	17	17 sezonskih

#### **IV. Pregled i ocjena ponuda**

Na temelju članka 24. Zakona Stručno povjerenstvo je dana 17. ožujka 2017. godine pregledalo i ocijenilo pristiglu Ponudu, te je sačinjen Zapisnik o pregledu i ocjeni Ponude – Prilog 1.

Utvrđeno je da je ponuditelj priložio presliku lokacijske dozvole i potvrđenog glavnog projekta koji je sastavni dio građevinske dozvole, a naveo da ima i građevinsku i uporabnu dozvolu.

Stručno povjerenstvo utvrdilo je da je ponuditelj Svijet mora d.o.o. dostavio Ponudu u obliku i na način sukladno Dokumentaciji za nadmetanje, te da sadrži obvezni sadržaj i zadovoljava sve formalno pravne uvjete natječaja.

Na temelju izvršenog pregleda i ocjene Ponuda je ocijenjena kao pravovaljana i potpuna.

#### **V. Prijedlog odluke o davanju koncesije**

Na temelju članka 24. stavak 2. Zakona Stručno povjerenstvo utvrdilo je dana 17. ožujka 2017. godine Prijedlog odluke o davanju koncesije na pomorskom dobru za izgradnju i gospodarsko korištenje sportsko-rekreacijskog centra na Dunatu, Grad Krk i predložilo Davatelju koncesije trgovačko društvo Svijet mora d.o.o. kao najpovoljnijeg ponuditelja.

#### **VI. Iznos novčanih sredstava za provedbu akta**

Sredstva za objavljivanje Odluke o davanju koncesije na pomorskom dobru za izgradnju i gospodarsko korištenje sportsko-rekreacijskog centra na Dunatu, Grad Krk u „Službenim novinama“ osigurana su u Proračunu Primorsko-goranske županije.

#### **VII. Prilog**

1. Zapisnik s pregleda i ocjene Ponude od dana 17. ožujka 2017. godine.

### **VIII. Prijedlog Zaključka**

Stručno povjerenstvo za koncesije na pomorskom dobru u Primorsko-goranskoj županiji predlaže Županijskoj skupštini da donese Zaključak u tekstu kako slijedi:

Na temelju članka 26. i 27. Zakona o koncesijama („Narodne novine“ broj 143/12), članka 20. stavak 2. Zakona o pomorskom dobru i morskim lukama („Narodne novine“ broj 158/03, 141/06, 38/09, 123/11 i 56/16), članka 11. Odluke o namjeri davanja koncesije na pomorskom dobru za izgradnju i gospodarsko korištenje sportsko-rekreacijskog centra na Dunatu, Grad Krk („Službene novine“ broj 28/16), Obavijesti o namjeri davanja koncesije („Elektronički oglasnik javne nabave Republike Hrvatske“ od dana 16. veljače 2017. godine, broj objave 2017/S 01K-0002875), članka 28. točke 13. Statuta Primorsko-goranske županije („Službene novine“ broj 23/09, 9/13 i 25/13 - pročišćeni tekst) i članka 84. Poslovnika Županijske skupštine Primorsko-goranske županije („Službene novine“ broj 26/09, 16/13 i 25/13 - pročišćeni tekst), Županijska skupština na \_\_\_ sjednici održanoj \_\_\_\_\_ 2017. godine, donijela je

### **Z a k l j u č a k**

1. Donosi se Odluka o davanju koncesije na pomorskom dobru za izgradnju i gospodarsko sportsko-rekreacijskog centra na Dunatu, Grad Krk.  
(Odluka je sastavni dio ovog Zaključka).
2. Zadužuje se Upravni odjel za pomorsko dobro, promet i veze da po izvršnosti Odluke iz točke 1. ovog Zaključka sačini Ugovor o koncesiji, ta da ga u roku od 180 dana od dana izvršnosti Odluke ponudi Najpovoljnijem ponuditelju na potpisivanje.

Na temelju članka 26. i 27. Zakona o koncesijama („Narodne novine“ broj 143/12), članka 20. stavak 2. Zakona o pomorskom dobru i morskim lukama („Narodne novine“ broj 158/03, 141/06, 38/09, 123/11 i 56/16), članka 11. Odluke o namjeri davanja koncesije na pomorskom dobru za izgradnju i gospodarsko korištenje sportsko-rekreacijskog centra na Dunatu, Grad Krk („Službene novine“ broj 28/16), Obavijesti o namjeri davanja koncesije („Elektronički oglasnik javne nabave Republike Hrvatske“ od dana 16. veljače 2017. godine, broj objave 2017/S 01K-0002875), članka 28. točke 13. Statuta Primorsko-goranske županije („Službene novine“ broj 23/09, 9/13 i 25/13 - pročišćeni tekst) i članka 84. Poslovnika Županijske skupštine Primorsko-goranske županije („Službene novine“ broj 26/09, 16/13 i 25/13 - pročišćeni tekst), Županijska skupština na \_\_\_ sjednici održanoj \_\_\_\_\_ 2017. godine, donijela je

**ODLUKU**  
**o davanju koncesije na pomorskom dobru**  
**za izgradnju i gospodarsko korištenje sportsko-rekreacijskog centra na**  
**Dunatu, Grad Krk**

**Članak 1.**

Primorsko-goranska županija (u daljnjem tekstu: Davatelj koncesije), u provedenom postupku davanja koncesije na pomorskom dobru za izgradnju i gospodarsko korištenje sportsko-rekreacijskog centra za skijanje na vodi i wakeboard na Dunatu, Grad Krk, kao najpovoljnijeg ponuditelja odabrala je trgovačko društvo Svijet mora d.o.o., Ciottina 20, 51000 Rijeka, OIB: 58236863109 (u daljnjem tekstu: Najpovoljniji ponuditelj).

**Članak 2.**

Koncesija se daje na pomorskom dobru u svrhu izgradnje i gospodarskog korištenja sportsko-rekreacijskog centra za skijanje na vodi i wakeboard na Dunatu, Grad Krk na ukupnoj površini od 27.537 m<sup>2</sup>, unutar kojih će se 185 m<sup>2</sup> koristiti u svrhu ugostiteljstva i trgovine.

Planirani iznos ukupnog investicijskog ulaganja iznosi 2.180.000,00 kuna, od čega će se u prvoj godini uložiti 2.020.000,00 kuna. Najpovoljniji ponuditelj u obvezi je izvršiti ulaganja sukladno dinamici i iznosima iz Studije gospodarske opravdanosti.

Najpovoljniji ponuditelj u obvezi je za vrijeme trajanja koncesije, Davatelju koncesije, dostavljati izvješća i dokaze o ostvarenim investicijskim ulaganjima na koncesioniranom području i to najkasnije do kraja siječnja tekuće godine za proteklu godinu.

**Članak 3.**

Predmet koncesije je pomorsko dobro namijenjeno za izgradnju i gospodarsko korištenje sportsko-rekreacijskog centra. Područje koje se daje u koncesiju označeno je na Grafičkom prikazu, a u naravi predstavlja akvatorij na Dunatu, Grad Krk, te je iskazano u Gauss-Krugerovim koordinatama.



Sastavni dio ove Odluke je Grafički prikaz izrađen od Ureda ovlaštenog inženjera geodezije Antona Grškovića u lipnju 2016. godine u mjerilu 1:2000. Grafički prikaz se ne objavljuje.

#### **Članak 4.**

Koncesija se daje na vremensko razdoblje od 20 (dvadeset) godina počevši s danom potpisa Ugovora o koncesiji na pomorskom dobru (dalje u tekstu: Ugovor), uz mogućnost raskida Ugovora sukladno važećim zakonskim propisima.

#### **Članak 5.**

Najpovoljniji ponuditelj dužan je na ime gospodarskog korištenja pomorskog dobra plaćati koncesijsku naknadu koja se sastoji iz dva dijela, a utvrđuje se kako slijedi:

- stalni dio godišnje naknade za koncesiju iznosi 110.205,00 (slovima: stodesettisućadvijestotineipetkuna) kuna,
- promjenjivi dio godišnje naknade iznosi 2 % od godišnjeg prihoda ostvarenog obavljanjem djelatnosti i pružanjem usluga na koncesioniranom području.

Davatelj koncesije zadržava pravo izmjene visine naknade u skladu s odredbama Zakona o pomorskom dobru i morskim lukama i podzakonskim aktima uz obvezu da o tome tri mjeseca ranije dostavi pisanu obavijest koncesionaru.

U slučaju da se za vrijeme trajanja koncesijskog ugovora promijeni srednji tečaj Hrvatske narodne banke za kunu, u odnosu na EUR i to za +/- 3%, Davatelj koncesije ima pravo promjene stalnog dijela koncesijske naknade sukladno promjeni tečaja.

Najpovoljniji ponuditelj dužan je u svojoj financijskoj evidenciji osigurati izdvojeno vođenje podataka koji se odnose na prihod od obavljanja djelatnosti na koncesioniranom području.

Najpovoljniji ponuditelj u obvezi je na zahtjev Davatelja koncesije omogućiti osobama koje odredi Davatelj koncesije uvid u poslovnu dokumentaciju temeljem koje se može utvrditi ostvareni prihod na koncesioniranom području, te je dužan omogućiti osobama koje odredi Davatelj koncesije uvid u poslovnu dokumentaciju temeljem koje se može utvrditi ostvareni prihod na području koje je predmet koncesije.

Ukoliko Najpovoljniji ponuditelj ne plati dospjelu koncesijsku naknadu, Davatelj koncesije obračunat će pripadajuću zakonsku kamatu.

#### **Članak 6.**

Stalni dio koncesijske naknade za razdoblje prve godine važenja koncesije Najpovoljniji ponuditelj je dužan platiti u roku od 60 (šezdeset) dana od dana sklapanja Ugovora. Za početnu i godinu u kojoj koncesija ističe koncesijska naknada plaća se razmjerno mjesecima korištenja.

Stalni dio koncesijske naknade za svaku iduću godinu važenja Ugovora Najpovoljniji ponuditelj dužan je platiti do 1. kolovoza tekuće godine.

Promjenjivi dio koncesijske naknade Najpovoljniji ponuditelj dužan je platiti najkasnije do 1. kolovoza tekuće godine, po završnom računu za proteklu kalendarsku godinu.

#### **Članak 7.**

Koncesijska naknada se uplaćuje sukladno Naredbi o načinu uplaćivanja prihoda proračuna, obveznih doprinosa te prihoda za financiranje drugih javnih

potreba, te Naredbi o načinu uplaćivanja naknada za koncesije na pomorskom dobru („Narodne novine“ broj 68/04).

Način i rokovi plaćanja koncesije detaljnije će se utvrditi Ugovorom.

### **Članak 8.**

Utvrđuje se da je Najpovoljniji ponuditelj u Ponudi naveo da je ishodio lokacijsku, građevinsku i uporabnu dozvolu, a priložio je:

- Lokacijsku dozvolu (KLASA: UP/I-350-05/99-01/28, URBROJ: 2170-04-99-4 od 18. listopada 1999. godine) izdanu od Ureda za prostorno uređenje, stambeno-komunalne poslove, graditeljstvo i zaštitu okoliša Rijeka, Pododsjek Krk;
- Glavni projekt izrađen od trgovačkog društva Kukin&Kocijan d.o.o. iz Rijeke, od prosinca 1999. godine, kojeg je nadležno tijelo ovjerilo, a sastavni je dio građevinske dozvole.

Najpovoljniji ponuditelj se obvezuje prilikom izvođenja radova na pomorskom dobru poštivati Posebne uvjete za koncesiju na pomorskom dobru izdanim dana 20. travnja 2016. godine od strane Ministarstva kulture, Uprava za zaštitu kulturne baštine, Konzervatorski odjel u Rijeci.

Prije sklapanja Ugovora Najpovoljniji ponuditelj dužan je dostaviti Davatelju koncesije:

- Izjavu ovjerenu od strane javnog bilježnika o obavezi uklanjanja naprava i opreme koju koristi za obavljanje djelatnosti o svom trošku te vraćanja pomorskog dobra u prvobitno stanje slobodnog od osoba i stvari,
- Izjavu ponuditelja o preuzimanju obaveze poduzimanja mjera radi osiguravanja zaštite i sigurnosti korisnika, posjetitelja i njihovih stvari,
- Bankarsku garanciju za dobro ispunjenje obveza iz ugovora o koncesiji u visini od 150.000,00 kuna s rokom važenja 6 mjeseci dužim od planiranog roka završetka investicije, koja garancija mora biti bezuvjetna, „bez prigovora“ i naplativa na prvi poziv.

Ukoliko je investicija podijeljena u više faza, odnosno ciklusa, bankarska garancija, po proteku 6 mjeseci od završetka pojedinog investicijskog ciklusa, može se zamijeniti istovrsnom novom garancijom na preostali iznos investicije i tako za svaki daljnji investicijski ciklus.

Bankarska garancija biti će vraćena 6 mjeseci nakon dostave dokumentacije o izvršenim ulaganjima planiranim u Studiji gospodarske opravdanosti.

- 2 bjanko zadužnice u iznosu od 500.000,00 kuna svaka. Bjanko zadužnice moraju biti solemizirane kod javnog bilježnika, a sve u svrhu osiguranja urednog plaćanja naknade za koncesiju,
- 1 bjanko zadužnicu najmanje u iznosu od 10.000,00 koja mora biti solemizirana kod javnog bilježnika, a sve u svrhu osiguranja naplate razlike između ponuđenog i uplaćenog iznosa promjenjivog dijela naknade za koncesiju,
- Važeću policu osiguranja ponuditelja za cijelo vrijeme važenja Ugovora, kao dokaz jamstva za pokriće osiguranja odgovornosti iz djelatnosti i dokaz jamstva za otklanjanje štete koja može nastati u svezi obavljanja djelatnosti temeljem Ugovora,
- Građevinsku i uporabnu dozvolu u izvorniku.

Ukoliko Najpovoljniji ponuditelj u roku od 180 dana od dana konačnosti ove Odluke ne ishodi dokumente iz prethodnih stavaka ovoga članka, neće se sklopiti Ugovor, a Davatelj koncesije će naplatiti garanciju za ozbiljnost ponude.

#### **Članak 9.**

Najpovoljniji ponuditelj se obvezuje pomorsko dobro koristiti sukladno Studiji gospodarske opravdanosti izrađenoj od trgovačkog društva Svijet mora d.o.o. (dalje u tekstu: Studija) koja je priložena Ponudi od 17. ožujka 2017. godine te sukladno djelatnostima i ulaganjima predviđenim člankom 2. ove Odluke.

Najpovoljniji ponuditelj ne smije umanjiti, ometati ili onemogućiti upotrebu i/ili korištenje susjednih dijelova pomorskog dobra prema njihovoj namjeni, a dodijeljeno pomorsko dobro dužan je čuvati i unapređivati.

#### **Članak 10.**

Najpovoljniji ponuditelj je u obvezi opremiti i koristiti područje koje je predmet koncesije u skladu s odredbama Ugovora i Zakona o građenju.

Prilikom opremanja područja koje je predmet koncesije Najpovoljniji ponuditelj je dužan postupati sukladno pozitivnim propisima, te uvjetima i suglasnostima na mikrolokacijama određenim od strane Davatelja koncesije.

#### **Članak 11.**

Najpovoljniji ponuditelj se obvezuje osigurati cjelovitu zaštitu okoliša, a posebno sanitarno-higijenske uvjete i zaštitu mora od onečišćenja na koncesioniranom području u skladu s propisima Republike Hrvatske i međunarodnim konvencijama.

#### **Članak 12.**

Najpovoljniji ponuditelj je u obvezi za vrijeme trajanja koncesije održavati, štiti i koristiti pomorsko dobro pažnjom dobrog gospodara te ne smije poduzimati nikakve druge radnje na istom, osim onih koje su dopuštene ovom Odlukom i Ugovorom.

Najpovoljniji ponuditelj je u obvezi tijekom cijele godine čuvati, održavati područje, popravljati i održavati oštećenu opremu te sanirati područje sukladno građevinskim propisima, a naročito:

- održavati čistoću područja,
- uklanjati naplavine (daske, plastiku i slično) i ostale nanose,
- održavati čistoću podmorja (sakupljanje i odvoz otpada na deponij), uključivo i opasnih predmeta nanesenih djelovanjem valova,
- plaćati naknadu za utrošak električne energije i vode na području koncesije, kao i ostale troškove na području koje je predmet koncesije,

Najpovoljniji ponuditelj odgovoran je za svaku štetu koja nastane uslijed gospodarskog korištenja pomorskog dobra.

Iz razloga neodržavanja i nekorištenja pomorskog dobra na način predviđen člancima od 9. do 12. ove Odluke od strane Najpovoljnijeg ponuditelja, Davatelj koncesije može raskinuti Ugovor.

#### **Članak 13.**

Najpovoljniji ponuditelj je dužan do isteka roka trajanja koncesije s pomorskog dobra o svom trošku ukloniti naprave i opremu koju koristi za obavljanje djelatnosti odnosno vratiti pomorsko dobro u prvobitno stanje utvrđeno zapisnikom o primopredaji te isto predati Davatelju koncesije na slobodno raspolaganje, osim ako

one nisu trajno povezane s pomorskom dobrom i ako je to moguće po prirodi stvari i bez štete za pomorsko dobro.

Najpovoljniji ponuditelj, u slučaju ne postupanja na način iz stavka 1. ovog članka, dozvoljava Davatelju koncesije da ovaj bez ikakve daljnje dozvole može stupiti u posjed pomorskog dobra koji je predmet ove Odluke i Ugovora, a u odnosu na njegove naprave i opremu iste ili ukloniti i o trošku Najpovoljnijeg ponuditelja deponirati ili ih zadržati za potrebe daljnjeg korištenja.

#### **Članak 14.**

Ako za vrijeme trajanja koncesije nastanu promjene zbog kojih je u javnom interesu potrebno koncesijski odnos prilagoditi novonastaloj situaciji, Najpovoljniji ponuditelj je dužan poduzeti ili omogućiti radnje koje mu s tim u vezi odredi Davatelj koncesije, npr. da u svrhu javnog interesa omogući ulaganje u infrastrukturu (kanalizacija, vodovod, podmorski kabeli i sl.).

#### **Članak 15.**

Ugovor o koncesiji može se mijenjati u skladu s člankom 39. Zakona o koncesijama („Narodne novine“ 143/12), a sve na temelju odredaba iz prostorno-planske dokumentacije Grada Krka.

Koncesija se može prenijeti na drugu osobu uz pisanu suglasnost Davatelja koncesije sukladno odredbama članka 41. Zakona o koncesijama, kao i odredbama propisa kojima se uređuje pomorsko dobro.

Najpovoljniji ponuditelj može s trećim osobama sklopiti ugovor o potkoncesiji uz prethodnu pisanu suglasnost Davatelja koncesije sukladno odredbi članka 43. Zakona o koncesijama.

U slučaju sklapanja ugovora o potkoncesiji, rok sklapanja toga ugovora ne smije biti dulji od roka na koji je sklopljen Ugovor.

Prihod od naknade za potkoncesiju kao i prihod od djelatnosti koja je predmet koncesije i podkoncesije čine prihode na koji se obračunava promjenjivi dio naknade za koncesiju. Naknada za potkoncesiju mora biti razmjerna vrijednosti područja koje se daje u potkoncesiju. Potkoncesijom ne prestaju obveze koncesionara prema Davatelju koncesije u opsegu i sadržaju utvrđenom ugovorom.

#### **Članak 16.**

Koncesija može prestati ili se oduzeti i prije isteka roka trajanja koncesije u slučajevima određenim ovom Odlukom, Ugovorom i važećim zakonima.

#### **Članak 17.**

Koncesija prestaje:

- ispunjenjem zakonskih uvjeta,
- raskidom Ugovora zbog javnog interesa,
- sporazumnim raskidom Ugovora,
- jednostranim raskidom Ugovora,
- pravomoćnošću sudske odluke kojom se Ugovor utvrđuje ništetnim ili se poništava,
- ukidanjem, poništavanjem ili oglašivanjem ništavom ove Odluke u razdoblju nakon sklapanja Ugovora i u drugim slučajevima u kojima bi prestala postojati pravna osnova na temelju koje je sklopljen Ugovor,
- u svim ostalim slučajevima određenim ovom Odlukom i važećim zakonima.

### **Članak 18.**

Davatelj koncesije može oduzeti koncesiju:

- ako Najpovoljniji ponuditelj ne poštuje zakonske i podzakonske akte kojima se uređuje pomorsko dobro ili uvjete koncesije određene ovom Odlukom i Ugovorom,
- ako Najpovoljniji ponuditelj ne iskorištava koncesiju ili je iskorištava za svrhe za koje mu nije dana ili preko mjere određene Ugovorom,
- ako Najpovoljniji ponuditelj bez odobrenja izvrši na pomorskom dobru, koji je predmet Ugovora, radnje koje nisu predviđene Ugovorom ili su u suprotnosti s odobrenom koncesijom,
- ako Najpovoljniji ponuditelj ne plaća koncesijsku naknadu na način i u rokovima određenim Ugovorom,
- u drugim slučajevima predviđenim zakonima i podzakonskim aktima.

### **Članak 19.**

Davatelj koncesije može jednostrano raskinuti Ugovor u slijedećim slučajevima:

- ako Najpovoljniji ponuditelj nije platio naknadu za koncesiju više od dva puta uzastopno ili općenito neuredno plaća naknadu za koncesiju,
- ako Najpovoljniji ponuditelj ne provodi mjere i radnje nužne radi zaštite pomorskog dobra,
- ako se ne izvrše ulaganja predviđena u Studiji,
- ako ne izvrši investicijska ulaganja sukladno odredbama Ugovora,
- ako Najpovoljniji ponuditelj bez odobrenja Davatelja koncesije izvrši na pomorskom dobru radnje koje nisu predmetom koncesije ili su u suprotnosti s odobrenom koncesijom,
- ako je Najpovoljniji ponuditelj naveo netočne podatke u ponudi temeljem kojih se utvrđivalo ispunjenje uvjeta sposobnosti određenih u Dokumentaciji za nadmetanje,
- ako Najpovoljniji ponuditelj svojom krivnjom ne započne s provedbom Ugovora ili njegovog dijela u ugovorenom roku,
- ako Najpovoljniji ponuditelj obavlja i druge radnje u suprotnosti s Ugovorom ili propušta obaviti dužne radnje utvrđene Ugovorom,
- ako je Najpovoljniji ponuditelj prenio na treću osobu svoja prava iz Ugovora suprotno odredbama Zakona o koncesijama,
- ako Najpovoljniji ponuditelj ne dostavi novi odgovarajući instrument kojeg Davatelj koncesije zatraži na temelju članka 31. stavak 5. Zakona o koncesijama,
- u drugim slučajevima u skladu s odredbama Ugovora, Zakona o obveznim odnosima i zakona kojim se uređuje pomorsko dobro.

Prije oduzimanja koncesije i jednostranog raskida Ugovora, Davatelj koncesije će prethodno pisanim putem upozoriti Najpovoljnijeg ponuditelja o takvoj svojoj namjeri te odrediti rok od 30 dana za otklanjanje razloga za oduzimanje ili raskid Ugovora i za izjašnjavanje o tim razlozima.

Ukoliko Najpovoljniji ponuditelj ne otkloni razloge za oduzimanje ili raskid Ugovora u roku iz stavka 2. ovog članka Davatelj koncesije raskinut će Ugovor.

U slučaju jednostranog raskida Ugovora od strane Davatelja koncesije, Davatelj koncesije ima pravo na naknadu štete koju mu je prouzročio Najpovoljniji ponuditelj u skladu s općim odredbama obveznog prava.

U slučaju raskida Ugovora iz razloga utvrđenih stavkom 1. ovog članka Najpovoljniji ponuditelj nema pravo na naknadu zbog raskida Ugovora.

#### **Članak 20.**

Prestankom koncesije prestaju sva prava Najpovoljnijeg ponuditelja stečena Ugovorom te je Najpovoljniji ponuditelj dužan napustiti pomorsko dobro i predati ga slobodnog od stvari i osoba predstavniku Davatelja koncesije.

#### **Članak 21.**

Povjerenstvo iz članka 7. Uredbe o postupku davanja koncesije na pomorskom dobru („Narodne novine“ broj 23/04, 101/04, 39/06, 63/08, 125/10, 102/11, 83/12 i 10/17) prati provedbu izvršavanja ove Odluke i Ugovora i redovito izvještava Davatelja koncesije o uočenim nepravilnostima, te predlaže mjere.

Upravni nadzor nad provedbom ove Odluke i Ugovora provode ovlašteni državni službenici ministarstva nadležnog za pomorsko dobro i ureda državne uprave u Županiji sukladno Zakonu o sustavu državne uprave.

Inspekcijski nadzor nad provedbom ove Odluke i Ugovora obavljaju inspektori pomorskog dobra ministarstva nadležnog za pomorsko dobro i inspektori lučke kapetanije.

#### **Članak 22.**

Na temelju ove Odluke sklopit će se Ugovor kojim će se detaljno urediti ovlaštenja Davatelja koncesije, te prava i obveze Najpovoljnijeg ponuditelja.

Nadležno upravno tijelo će u ime Davatelja koncesije Najpovoljnijem ponuditelju ponuditi potpisivanje Ugovora.

Ako Najpovoljniji ponuditelj u roku od 180 dana od dana izvršnosti ove Odluke, ne potpiše Ugovor, gubi sva prava određena ovom Odlukom.

Za Davatelja koncesije Ugovor potpisuje Župan Primorsko-goranske županije.

#### **Članak 23.**

Ova Odluka stupa na snagu danom donošenja, a objavit će se u „Službenim novinama“.

#### **Obrazloženje**

Dana 27. listopada 2016. godine Županijska skupština Primorsko – goranske županije donijela je Odluku o namjeri davanja koncesije na pomorskom dobru za izgradnju i gospodarsko korištenje sportsko-rekreacijskog centra na Dunatu, Grad Krk („Službene novine“ broj 28/16) – dalje u tekstu: Odluka o namjeri, temeljem koje je u „Elektroničkom oglasniku javne nabave Republike Hrvatske“ dana 16. veljače 2017. godine objavljena Obavijest o namjeri davanja koncesije.

Na temelju članka 23. i 24. Zakona o koncesijama („Narodne novine“ broj 143/12), Stručno povjerenstvo za koncesije na pomorskom dobru u Primorsko-goranskoj županiji je dana 17. ožujka 2017. godine provelo postupak javnog otvaranja ponuda, te pregledalo i ocijenilo pristiglu Ponudu, te je utvrdilo Prijedlog odluke o davanju koncesije na pomorskom dobru za izgradnju i gospodarsko korištenje sportsko-rekreacijskog centra na Dunatu, Grad Krk. Županijskoj skupštini Primorsko-goranske županije, predloženo je trgovačko društvo Svijet mora d.o.o. kao Najpovoljniji ponuditelj.

Člankom 20. stavkom 2. Zakona o pomorskom dobru i morskim lukama („Narodne novine“ broj 158/03, 141/06, 38/09, 123/11 i 56/16) propisano je da koncesiju za gospodarsko korištenje pomorskog dobra, te za korištenje ili gradnju građevina od važnosti za županiju daje županijska skupština na rok do najviše 20 godina, a da prethodni postupak provodi nadležno upravno tijelo u županiji.

Člankom 26. Zakona o pomorskom dobru i morskim lukama propisano je da odluku o davanju koncesije, nakon što stručno povjerenstvo pregleda i ocjeni ponude i utvrdi prijedlog odluke, donosi davatelj koncesije. Po donošenju odluke o davanju koncesije, najpovoljnijem ponuditelju ponudit će se na potpisivanje ugovor o koncesiji na pomorskom dobru.

#### **Uputa o pravnom lijeku**

Protiv ove Odluke može se izjaviti žalba u roku od 15 (petnaest) dana od dana primitka ove Odluke.

Žalba se izjavljuje Ministarstvu mora, prometa i infrastrukture putem Davatelja koncesije, u pisanom obliku izravno ili preporučenom pošiljkom.

Žalitelj je dužan istodobno jedan primjerak žalbe na isti način podnijeti Ministarstvu pomorstva, prometa i infrastrukture, Prisavlje 14, 10000 Zagreb.

## SITUACIONI PLAN

Mjerilo 1 : 2000

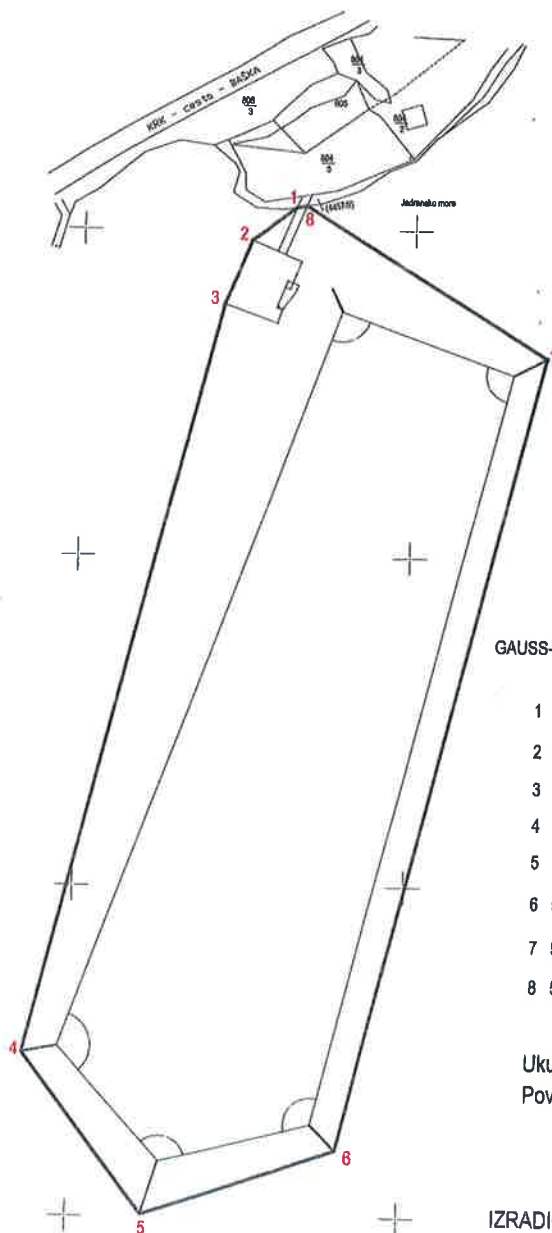

### GAUSS-KRUGEROVE KOORDINATE ZAHVATA

1	5470163.65	4988207.12
2	5470150.14	4988196.96
3	5470142.15	4988177.35
4	5470085.82	4987949.34
5	5470122.82	4987900.56
6	5470181.06	4987920.38
7	5470240.05	4988161.64
8	5470166.62	4988207.61

Ukupna površina zahvata 27 537 m<sup>2</sup>  
Površina platforme 404 m<sup>2</sup>

U Krku, 2. 6. 2016.

### IZRADIO:

Anton Gršković  
ing. geod.  
Ovlašteni inženjer geodezije  
URED OVLAŠTENOG  
INŽENJERA GEODEZIJE  
Dobrinj







REPUBLIKA HRVATSKA  
PRIMORSKO-GORANSKA ŽUPANIJA  
**Stručno povjerenstvo za koncesije  
na pomorskom dobru  
u Primorsko-goranskoj županiji**

KLASA: 342-01/16-02/39  
URBROJ: 2170/1-07-02/4-17-18  
Rijeka, 17. ožujka 2017.

**ZAPISNIK S PREGLEDA I OCJENE PRISTIGLE PONUDE  
U POSTUPKU DAVANJA KONCESIJE NA POMORSKOM DOBRU  
ZA IZGRADNJU I GOSPODARSKO KORIŠTENJE SPORTSKO-REKREACIJSKOG  
CENTRA NA DUNATU, GRAD KRK**

**Za Predsjednika Stručnog povjerenstva**

  
\_\_\_\_\_  
Višnja Felker, članica

Na temelju članka 24. stavak 1. Zakona o koncesijama („Narodne novine“ broj 143/12) – u daljnjem tekstu: Zakon, Stručno povjerenstvo za koncesije na pomorskom dobru u Primorsko-goranskoj županiji – u daljnjem tekstu: Stručno povjerenstvo, pristupilo je

### Pregledu i ocjeni pristigle Ponude

za Ponudu pristiglu na Obavijest o namjeri davanja koncesije na pomorskom dobru za izgradnju i gospodarsko korištenje sportsko-rekreacijskog centra na Dunatu, Grad Krk objavljenu dana 16. veljače 2017. godine u „Elektroničkom oglasniku javne nabave“, broj objave 2017/S 01K-0002875 s osnovnim elementima:

**Davatelj koncesije:** Primorsko-goranska županija, Adamićeva 10, Rijeka, OIB: 32420472134.

**Predmet koncesije:** pomorsko dobro, izgradnja i gospodarsko korištenje sportsko-rekreacijskog centra na Dunatu, Grad Krk

**Vrsta postupka:** otvoreni postupak s namjerom sklapanja ugovora o koncesiji s najpovoljnijim ponuditeljem

**Mjesto i datum pregleda i ocjene ponude:** Upravni odjel za pomorsko dobro, promet i veze u Primorsko-goranskoj županiji, Rijeka, Slogin kula 2, 17. ožujka 2017. godine.

**Vrijeme početka pregleda i ocjene ponude:** 12:15 sati.

#### Pregledu i ocjeni ponude prisustvuju:

Stručno povjerenstvo:

1. Višnja Felker, članica
2. Tanja Knežić, članica
3. Ivo Šantić, član
4. Franjo Volarić, član

Upravni odjel za pomorsko dobro, promet i veze:

1. Nada Milošević, pročelnica Upravnog odjela za pomorsko dobro, promet i veze
2. Zlatan Marunić, voditelj odsjeka za pomorsko dobro i koncesije
3. Maja Jurasić, savjetnica za pomorsko dobro i koncesije II

Prilikom otvaranja Ponude pristigle na objavljenu Obavijest o namjeri davanja koncesije, dana 17. ožujka 2017. godine utvrđeno je, da je u propisanom roku pristigla je jedna (1) Ponuda i to:

red.br.	Naziv ponuditelja/zajednice ponuditelja:	Datum predaje ponude	Vrijeme predaje ponude
1.	Svijet mora d.o.o.	17.03.2017.	09:00

PROSTOR ZA PARAF PREDSJEDNIKA / ZMJEJENIKA PREDSJEDNIKA



Sukladno članku 24. stavak 1. Zakona, Stručno povjerenstvo pristupilo je pregledu i ocjeni pristigle Ponude i dostavljene dokumentacije kako je navedeno u tablici 1.

**Tablica 1.: Pregled dokumentacije ponuditelja**

r.b.	TRAŽENA DOKUMENTACIJA	TOČKA/PRILOG/ OBRAZAC IZ DOKUMENTACIJE ZA NADMETANJE	Svijet mora d.o.o.
1.	Predložak ponudbenog lista...1 / 2 (ponuđeni stalni i promjenjivi dio naknade za koncesiju)	<b>OBRAZAC 1.</b> 6.1.7. List 1-1 List 1-2 List 2-2	DA
2.	Rekapitulacijski list	<b>OBRAZAC 2.</b> 6.1.7.	DA
3.	Izvod iz kaznene evidencije ili odgovarajuća izjava ne starija od 6 (šest) mjeseci	<b>PRILOG A</b> 3.1.1.	DA
4.	Potvrdu porezne uprave o stanju duga ne stariju od 30 (trideset) dana	3.1.2.	DA
5.	Izvod iz sudskog, obrtnog ili drugog odgovarajućeg registra ne stariji od 30 (trideset) dana	3.2.1. 3.2.2. 4.1.	DA
6.	BON 1 ne stariji od 30 (trideset) dana (za d.d. i d.o.o.) odnosno ----- Izjava o neaktivnosti (za novosnovana društva i obrte do 31.12.2015.) odnosno ----- ništa od navedenog za obrte i novosnovana društva i obrte u 2016. godini	4.2.	DA
7.	BON 2 – za glavni račun ponuditelja ne stariji od 30 dana od dana početka postupka davanja koncesije odnosno ----- Izjava o neaktivnosti (za novosnovana društva i obrte do 31.12.2015.) odnosno ----- ništa od navedenog za novosnovana društva i obrte u 2016. godini	4.2.	DA
8.	Račun dobiti i gubitka i bilance za prošlu godinu (za d.d. i d.o.o.) odnosno ----- Prijava poreza na dohodak s uključenim pregledom primitaka i izdataka (za obrte)	4.2.	DA

PROSTOR ZA PARAF PREDSJEDNIKA/ZAMJENIKA PREDSJEDNIKA



	odnosno ----- Izjava o neaktivnosti (za novoosnovana društva i obrte do 31.12.2015.) odnosno ----- ništa od navedenog za novoosnovana društva i obrte u 2016. godini		
9.	JOPPD-m obrazac za mjesec koji prethodi davanju ponude odnosno ----- Izjava o neaktivnosti (za novoosnovana društva i obrte do 31.12.2015.) odnosno ----- ništa od navedenog za novoosnovana društva i obrte u 2016. godini	4.2.	DA
10.	Izjava o raspolaganju odgovarajućim tehničkim, stručnim i organizacijskim sposobnostima za izvršenje ugovora o koncesiji	<b>PRILOG B</b> 4.3. 4.4. 4.5.	DA
11.	Izjavu o tome da li je ponuditelj ispunio sve obveze iz drugih koncesija ako ih ima ili ih je imao ----- odnosno ----- Izjavu da do sada nije imao zaključen ni jedan Ugovor o koncesiji	<b>PRILOG C</b> 6.1.3.  <b>PRILOG D</b> 6.1.3.	DA
12.	Izjavu o tome da li je ponuditelju do sada oduzeta koncesija sukladno članku 30. Zakona o pomorskom dobru i morskim lukama	<b>PRILOG E</b> 6.1.4.	DA
13.	Izjavu iz čijeg je sadržaja razvidno da ponuditelj nije gospodarski koristio pomorsko dobro bez pravne osnove i/ili uzrokovao štetu na pomorskom dobru, a da nije prethodno platio naknadu štete zbog stjecanja bez osnove	<b>PRILOG F</b> 6.1.5.	DA
14.	Izjavu ponuditelja o preuzimanju obveze poduzimanja mjera radi osiguravanja zaštite i sigurnosti korisnika i njihovih stvari	<b>PRILOG G</b> 6.1.6.	DA
15.	Studija gospodarske opravdanosti	6.1.8.	DA
16.	Bankarska garancija za ozbiljnost ponude	6.1.9.	DA
17.	Pismo namjere poslovne banke da će izdati bankarsku garanciju za dobro ispunjenje obveza iz ugovora o koncesiji u visini 5% od ponuđene vrijednosti investicije s rokom važenja 6 mjeseci dužim od planiranog roka završetka investicije, koja garancija mora biti bezuvjetna, „bez prigovora“ i naplativa na prvi poziv	6.1.11.	DA

PROSTOR ZA PARAF PREDSEDNIKA/ZAMJENIKA PREDSEDNIKA



18.	Uvjerenje nadležnog tijela za izdavanje lokacijske dozvole da je zahvat prikazan u idejnom projektu planiran dokumentima prostornog uređenja	6.1.12.	DA Priložena preslika lokacijske dozvole
19.	Idejni projekt zahvata u prostoru na pomorskom dobru izrađen od ovlaštenog projektanta sukladno dokumentima prostornog uređenja i prema studiji gospodarske opravdanosti	6.1.13.	DA Priložena preslika potvrđenog glavnog projekta
20.	Izjavu ponuditelja o prihvaćanju teksta Prijedloga ugovora o koncesiji	<b>PRILOG H</b> 6.1.12.	DA
21.	Cjelokupnu ponudbenu dokumentaciju i u elektronskom obliku	CD 6.1.16.	DA
22.	Rekapitulacija sadržaja ponude	<b>PRILOG I</b>	DA

Stručno povjerenstvo utvrđuje da je ponuditelj dostavio dokumentaciju koja formalno-pravno zadovoljava uvjete natječajne dokumentacije, te se kao takva može uzeti u razmatranje. Nakon pregleda i pozitivne ocjene ponude, jednoglasno je utvrđen Prijedlog odluke o davanju koncesije na pomorskom dobru za izgradnju i gospodarsko korištenje sportsko-rekreacijskog centra na Dunatu, Grad Krk.

Datum i vrijeme završetka pregleda i ocjene ponude, te utvrđivanja Prijedloga odluke o davanju koncesije: 17. ožujka 2017. godine u 13:25 sati.

PROSTOR ZA PARAFPREDSJEDNIKA/ZAMJENIKA PREDSJEDNIKA





Stručno povjerenstvo:

Višnja Felker

Tanja Knežić

Franjo Volarić

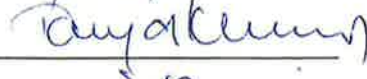
Ivo Šantić

  
\_\_\_\_\_  
  
\_\_\_\_\_  
  
\_\_\_\_\_  
  
\_\_\_\_\_

PROSTOR ZA PARAFPREDSJEDNIKA/ZAMJENIKA PREDSJEDNIKA

